

# ifit s

**Mobilier pour environnements  
d'apprentissage flexibles.**  
**Arredi per ambienti  
d'apprendimento flessibili.**

**V/S**





# Les salles de classe deviennent des environnements d'apprentissage.

## Le aule diventano ambienti di apprendimento.

# Shift+

Dans les établissements scolaires d'aujourd'hui, il est essentiel que les salles de classe puissent être aménagées et transformées selon les besoins. La multiplicité des méthodes d'enseignement et l'étendue du spectre des activités scolaires exigent une différenciation spatiale intelligente.

Grâce à ses éléments de table Shift+ Base, ses modules de rangement ou d'assise et ses tapis Shift+ Landscape, VS fournit le mobilier indispensable à l'extrême flexibilité requise par ces environnements d'apprentissage multifonctionnels : des meubles qui créent de l'espace pour d'innombrables formes d'apprentissage et d'enseignement en milieu scolaire. Les éléments polyvalents permettent de nombreuses combinaisons librement configurables. Tout s'emboîte parfaitement et la disposition initiale des pièces peut être rétablie rapidement. Le mobilier invite les utilisateurs à créer leurs propres agencements. Laissez-vous inspirer par les pages suivantes !

<b>Sommaire :</b>	
Concept	4
Partenaire de développement David A. Stubbs II	8
Espaces et meubles	10
Inspirations	12
Encore plus d'options	40
Concept du système : tables Shift+ Base	42
Concept du système : armoires Shift+ Landscape, ... Tapis	50
Concept du système : Shift+ et plus encore	68
Concept du système : chaises dynamiques	76
Matériaux	82
Pratiques commerciales durables	88

Nella scuola di oggi, le numerose modalità di insegnamento adottate, richiedono che le aule si trasformino in veri e propri spazi d'apprendimento. La varietà delle forme didattiche e l'ampio spettro delle attività scolastiche richiedono soluzioni intelligenti che permettano un'efficace differenziazione spaziale.

Grazie alle sue numerose linee di prodotto, dai tavoli Shift+ Base, ai mobili, alle sedute modulari Shift + Landscape, VS offre mobili per ambienti di apprendimento altamente flessibili: mobili che offrono spazio per una varietà di forme di insegnamento e apprendimento nella scuola. Gli elementi, tutti multifunzionali, consentono numerose combinazioni libere. Tutti gli elementi possono essere combinati tra loro e il setting di base di un ambiente può essere rapidamente modificato o riportato alla sua forma iniziale. Le numerose funzionalità degli arredi ti invitano ad utilizzarli nel modo più adatto alle tue esigenze. Lasciati ispirare!

<b>Indice:</b>	
Sviluppo e creazione	4
Partner di sviluppo David A. Stubbs II	8
Ambienti e spazi di apprendimento	10
Ambientazioni	12
Panoramica	40
Modelli e varianti: tavoli Shift+ Base	42
Modelli e varianti: mobili e sedute Shift+ Landscape	50
Modelli e varianti: Shift+ elementi aggiuntivi	68
Modelli e varianti: sedute dinamiche	76
Colori e materiali	82
Agire in armonia con la natura	88

## Rendre l'espace utilisable de plusieurs manières. Avec des concepts qui encouragent la diversité. Rendere uno stesso spazio adatto a molteplici esigenze.

Grâce à un mobilier fonctionnel et facile à combiner, les espaces peuvent être modifiés rapidement et simplement. Il suffit donc de peu de temps pour les adapter de manière optimale aux différentes phases de la journée d'enseignement.

La journée scolaire moderne est structurée par de nombreux rythmes différents. Le travail en classe alterne avec l'apprentissage individuel ou les séances de groupe, sans oublier les phases de détente. Pour rendre possible cette variété de scénarios, l'aménagement de l'espace doit pouvoir être modifié rapidement et facilement, par exemple pour créer un grand cercle de chaises aussi rapidement qu'une présentation centrée sur l'enseignant ou un travail individuel, concentré et calme.

Shift+ permet d'adapter les salles à l'évolution des besoins d'enseignement et d'apprentissage, tout en offrant aux élèves et aux enseignants l'opportunité de créer eux-mêmes de nouveaux agencements, sans devoir faire appel à une aide extérieure.

Con mobili funzionali, facili da utilizzare e disporre, gli ambienti possono essere cambiati più e più volte, in modo pratico e veloce. In questo modo, gli spazi possono essere adattati in modo ottimale alle mutevoli esigenze della scuola di oggi senza perdere tempo prezioso.

Le giornate scolastiche hanno ritmi diversi e prevedono lo svolgimento di una vasta gamma di attività: lavoro di gruppo, ore di studio individuale, momenti di svago. Gli spazi devono permettere modificazioni funzionali rapide e veloci, in grado di adattarsi alle necessità didattiche ed ai diversi metodi di insegnamento. Gli arredi devono permettere, senza creare confusione o richiedere troppo tempo, di configurare in modi diversi uno stesso spazio, mantenendolo al contempo ben strutturato ed organizzato.

La linea Shift+ ben si adatta a questo tipo di esigenza. Studenti ed insegnanti possono configurare autonomamente gli ambienti in cui operano senza bisogno di alcun supporto esterno.

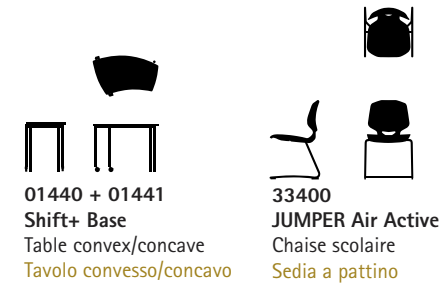

Avec Shift+, la salle de classe ouvre de nouvelles perspectives, rendant par-là l'apprentissage plus passionnant et plus diversifié.

Con Shift, la classe acquisisce nuove prospettive: l'apprendimento diventa coinvolgente e diversificato.



Shift+

## Diversification de l'enseignement. Créez vous-même l'environnement d'apprentissage. Diversificare le funzionalità di uno spazio. Come creare il proprio ambiente d'apprendimento.

La qualità du mobilier scolaire doit faire ses preuves au cours des activités scolaires quotidiennes. Lorsque la possibilité de moduler est à l'ordre du jour, les limites du mobilier scolaire traditionnel deviennent vite évidentes. Shift+ libère la salle de classe de ces restrictions et crée une multitude de nouvelles libertés dans l'aménagement de l'espace. Ce mobilier permet de créer des espaces qui aident les élèves dans leur développement personnel.

Une plus grande liberté n'implique pas obligatoirement de disposer de sa propre table. Ce fonctionnement peut aussi être résolu par une configuration différenciée des tables individuelles ou collectives à utiliser en fonction de la situation, comme le montrent les plans ci-contre.

Shift+ permette un aumento sostanziale della flessibilità e propone una vasta gamma di configurazioni, offrendo diverse prospettive di uso quotidiano. Shift+ fornisce arredi con i quali insegnanti e alunni possono realizzare il proprio specifico ambiente, adeguato a diverse necessità ed a diversi metodi didattici. Gli arredi aiutano a creare spazi che supportino gli studenti nelle loro differenti modalità d'apprendimento e sviluppo.

Più libertà significa anche che non tutti devono necessariamente avere una postazione individuale. Il tradizionale banco monoposto può essere sostituito, adottando una gamma differenziata di postazioni singole e di gruppo da utilizzare a seconda della situazione, come mostrato nelle planimetrie esemplificative di seguito riportate.

Configuration pour un cours classique en alignement avec des tables individuelles.

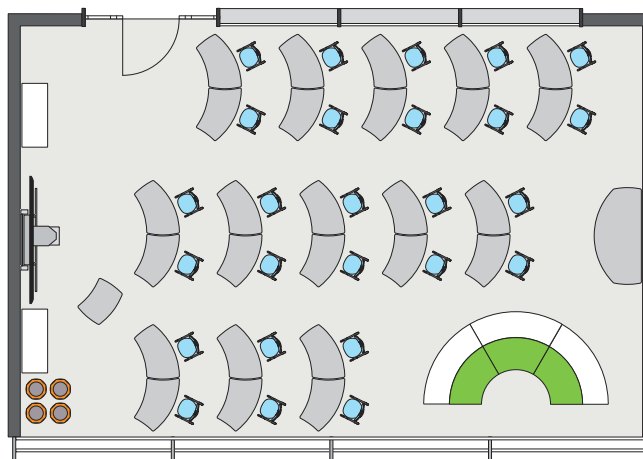

Ambiente classico ad orientamento frontale con tavoli disposti a coppie.

Environnement d'apprentissage diversifié avec des zones aménagées pour le travail individuel, en binôme ou en groupe.

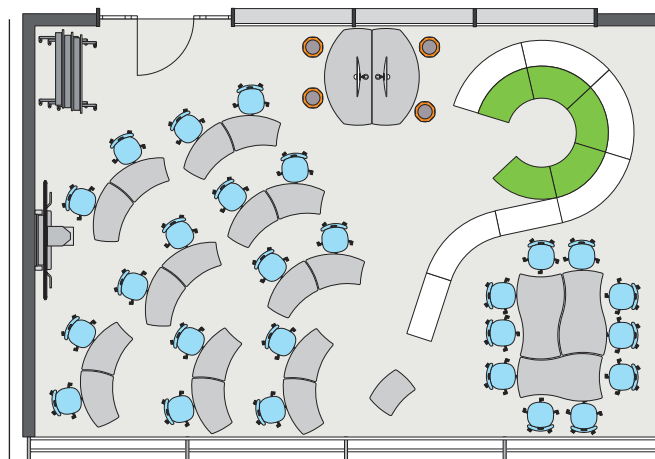

Ambiente di apprendimento differenziato con zone progettate per il lavoro individuale, in coppia e di gruppo.

# Shift+

Espace de travail multifonctionnel pour des scénarios changeants, comme la recherche, l'apprentissage individuel ou les réunions.

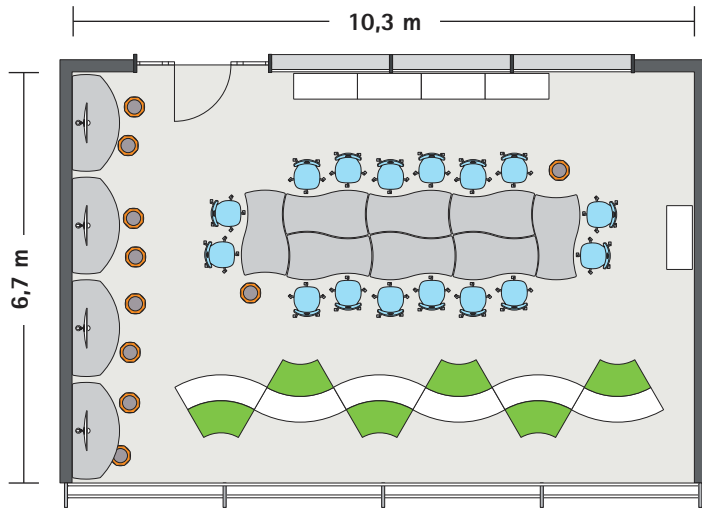

Area di lavoro multifunzionale per attività differenziate come ricerca, apprendimento individuale o presentazioni.

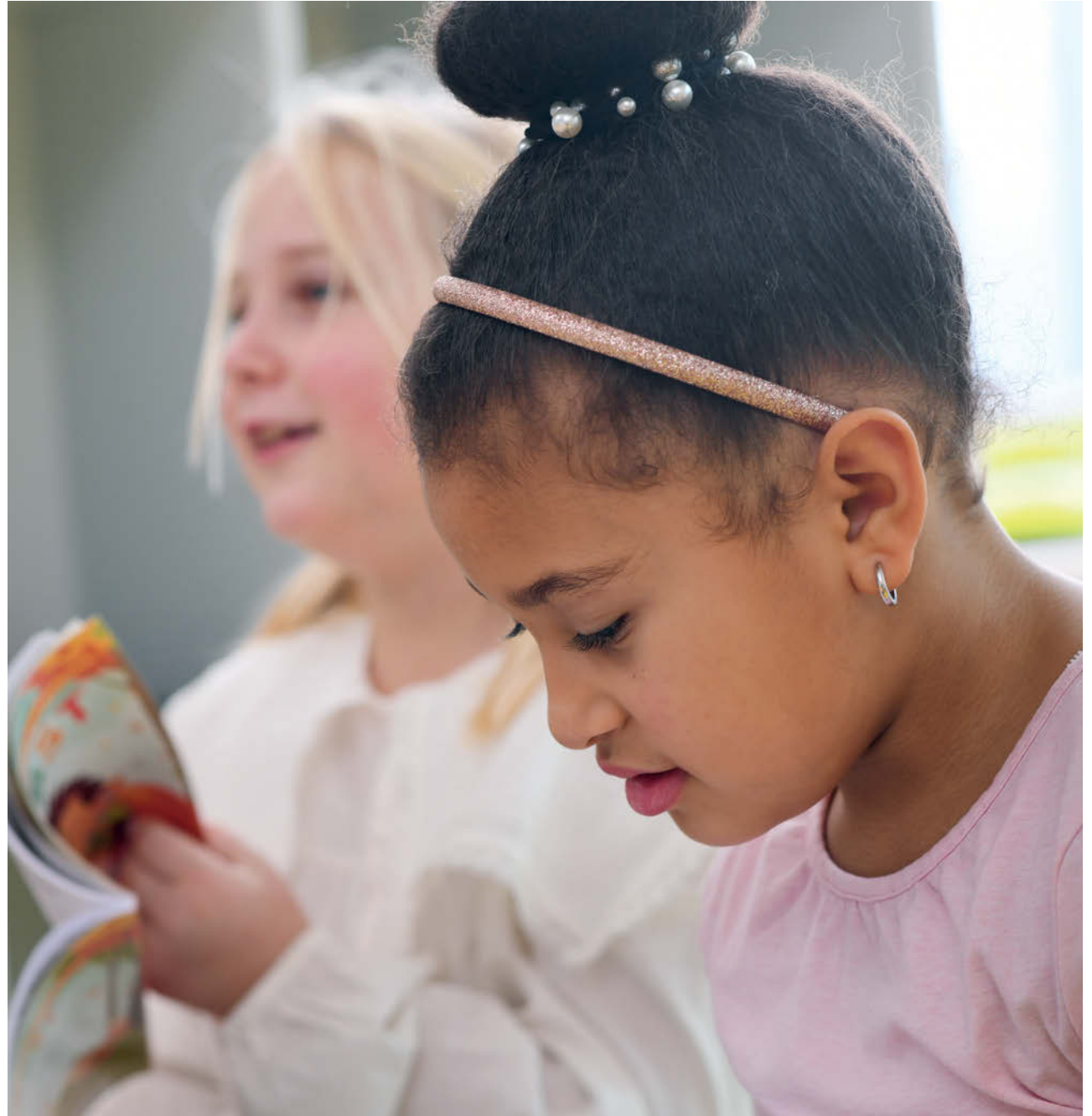

## David A. Stubbs II. Partenaire de développement de VS pour Shift+. David A. Stubbs II. Designer e creatore racconta la linea Shift+.

« Avec Shift+, nous voulons donner aux élèves et aux enseignants une plus grande liberté et ouvrir de nouvelles voies d'apprentissage. Notre objectif est de soutenir au mieux la diversité des possibilités d'enseignement et d'apprentissage dans la vie scolaire quotidienne. D'où la légèreté et la mobilité des éléments du programme Shift+. Ils ne sont plus liés à un espace particulier, mais sont mobiles sans restriction.

Avec Shift+, même les postes informatiques et les éléments de rangement sont très mobiles. Ainsi l'environnement d'apprentissage peut être réaménagé pour chaque cours.

Le mobilier scolaire d'aujourd'hui doit être aussi facile à utiliser que possible, mais il doit aussi être conçu intelligemment pour permettre un maximum de liberté pendant l'enseignement. Cela ouvre de nouvelles possibilités pédagogiques.

Les éléments Shift+ permettent de découvrir constamment de nouvelles applications et de créer chaque jour un nouvel environnement d'apprentissage individuel. C'est précisément cela qui fait la différence : Shift+ fournit du mobilier scolaire qui rend la salle de cours plus flexible que jamais. »

"Con Shift + vogliamo offrire a studenti e insegnanti più libertà e creare un nuovo modo di apprendere. Vogliamo supportare al meglio la varietà delle modalità di insegnamento e di apprendimento nella vita scolastica quotidiana. Ecco perché gli elementi di Shift+ sono leggeri, flessibili e facili da spostare. Gli arredi non sono più relegati ad una stanza specifica ma possono essere utilizzati in tutti gli ambienti, senza restrizioni."

Anche gli spazi IT e le zone di archiviazione diventano estremamente flessibili. Grazie agli arredi Shift+, l'ambiente di apprendimento può essere ridisegnato più e più volte, in modi sempre diversi di lezione in lezione.

I mobili per la scuola di oggi dovrebbero essere il più possibile facili da usare e allo stesso tempo dovrebbero essere progettati in modo così intelligente da consentire la massima libertà di utilizzo. Questo rende maggiormente possibile l'adozione di metodi didattici differenziati.

Cela fait des années que l'architecte concepteur David A. Stubbs travaille sur le design des environnements d'apprentissage.

"Con Shift+, l'ambiente di apprendimento può essere progettato su base individuale, al di là di tutti gli standard."







## Espaces et mobilier pour les écoles en mouvement. Ambienti e arredi per scuole in movimento.

### L'importance de l'espace.

Très tôt, VS a reconnu l'importance de l'environnement spatial dans le développement du mobilier scolaire. Ainsi, dès 1913, la société fondatrice de VS à Berlin avait le droit exclusif de fabriquer et de distribuer le matériel Montessori en Allemagne. Maria Montessori voulait aider les enfants à exercer leurs capacités de manière autonome. Le matériel d'apprentissage, mais aussi le mobilier, les salles et l'architecture, devaient être en accord avec cet objectif.

### Le troisième enseignant.

L'architecture, la conception spatiale et le mobilier scolaire peuvent contribuer à libérer le potentiel éducatif. L'espace devient ainsi le « troisième enseignant » (pour reprendre une expression du pédagogue Loris Malaguzzi), aux côtés des adultes et des camarades de classe. Par conséquent, l'école, en tant qu'espace d'apprentissage et de vie, doit être aménagée et équipée de différentes manières.

### Des meubles qui inspirent le mouvement.

Pour apprendre, la tête a besoin de tout le corps. L'uniformité dans l'enseignement conduit à la stagnation mentale. Les nombreux mouvements spontanés que nous faisons dans la vie quotidienne sont d'une importance décisive pour notre santé et nos performances. C'est la condition pour le bon développement des enfants. Il est essentiel d'inclure le mouvement dans l'enseignement afin de garantir l'attention et la concentration.

### L'importanza dello spazio.

VS, fin dagli esordi come ditta produttrice di arredi destinati agli spazi scolastici, ha finalizzato la propria ricerca allo sviluppo di arredi educativi ed altamente funzionali. A testimonianza di tale volontà nel 1913 VS Furniture ha ottenuto l'esclusiva sulla produzione e la vendita di materiali Montessori in Germania. Maria Montessori voleva aiutare i bambini ad esercitare le proprie abilità autonomamente. Materiali didattici, arredi, architettura e spazi dovrebbero essere predisposti a tale fine.

### Il terzo insegnante.

L'architettura scolastica, l'interior design e l'arredamento possono aiutare ad attivare il potenziale educativo di bambini e ragazzi. Lo spazio si trasforma (con un termine della pedagogia di Loris Malaguzzi) nel "terzo insegnante" accanto agli adulti e ai compagni di classe. Ecco perché la scuola come spazio di apprendimento e di vita dovrebbe essere progettata in modo multifunzionale e differenziato per caratteristiche e possibilità.

### La scuola in movimento.

Tutti i naturali movimenti del nostro corpo sono importanti al fine di un apprendimento attivo e di un buon benessere psicofisico. È per questo che la scuola oggi è una scuola in movimento. Il movimento è parte integrante delle lezioni e della vita scolastica di tutti i giorni per ottenere risultati ottimali e consentire il mantenimento di uno stato di concentrazione.



Maria Montessori,  
fondatrice de la  
méthode Montessori  
axée sur l'apprentis-  
sage autonome.  
Pédagogie Montessori.  
Maria Montessori, fon-  
datrice della pedagogia  
montessoriana.



# The Third Teacher

visit [thethirdteacher.com](http://thethirdteacher.com)



Avec des architectes et des designers, VS est partenaire d'un projet international intitulé « The Third Teacher ». Insieme ad architetti e designers, VS è partner del progetto internazionale "The Third Teacher".







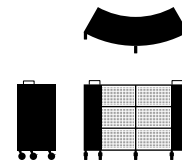
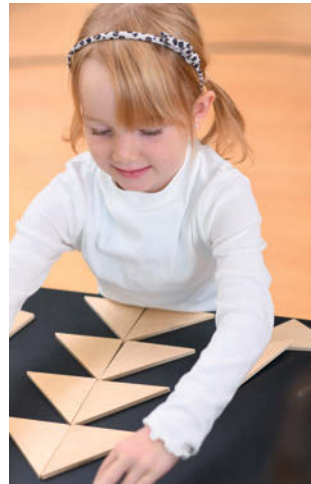

45293  
Shift+ Landscape  
Rangement mobile incurvé  
Mobile contenitore curvo

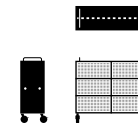

45300  
Shift+ Landscape  
Rangement mobile droit  
Mobile contenitore lineare



33502  
JUMPER Air Move  
Chaise scolaire  
Sedia con ruote









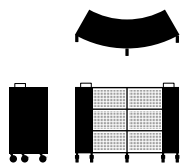

**45293**  
**Shift+ Landscape**  
 Rangement mobile incurvé  
 Mobile contenitore curvo



**09329**  
**Shift+ Landscape**  
 Élément d'assise rembourré  
 Seduta imbottita

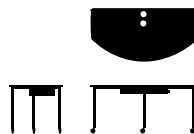

**01443**  
**Shift+ Base**  
 Table semi-circulaire  
 Tavolo semicircolare

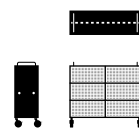

**45300**  
**Shift+ Landscape**  
 Rangement mobile droit  
 Mobile contenitore lineare



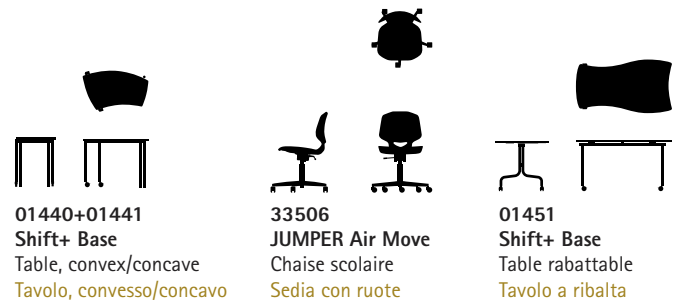

01440+01441  
Shift+ Base  
Table, convex/concave  
Tavolo, convesso/concavo

33506  
JUMPER Air Move  
Chaise scolaire  
Sedia con ruote

01451  
Shift+ Base  
Table rabattable  
Tavolo a ribalta



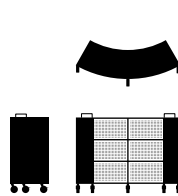
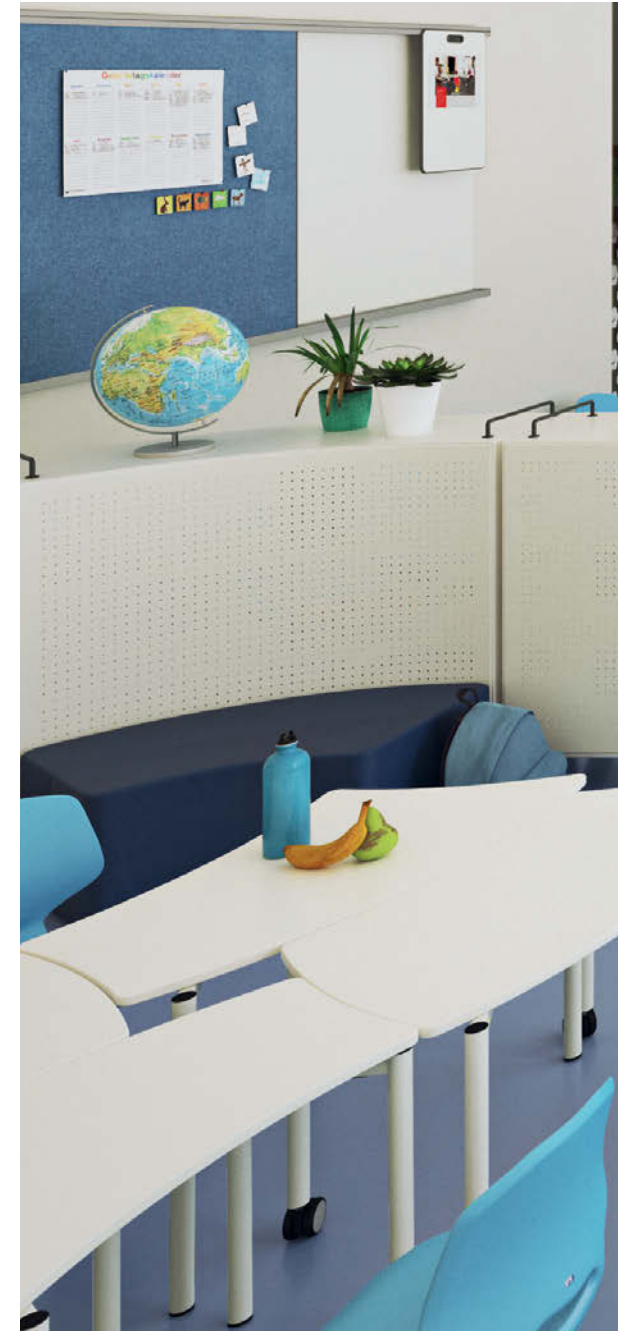

**45293**  
**Shift+ Landscape**  
 Rangement mobile incurvé  
 Mobile contenitore curvo

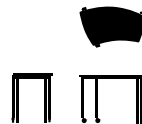

**01440+01441**  
**Shift+ Base**  
 Table convexe/concave  
 Tavolo, convesso/concavo

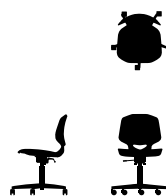

**33506**  
**JUMPER Air Move**  
 Chaise scolaire  
 Sedia con ruote



**03825**  
**Hokki**  
 Assise dynamique  
 Sgabello dinamico





09329  
**Shift+ Landscape**  
Élément d'assise rembourré  
Seduta imbottita



03825  
**Hokki**  
Assise dynamique  
Sgabello dinamico

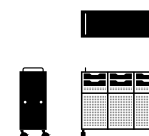

45321  
**Shift+ Landscape**  
Rangement mobile  
Mobile contenitore lineare



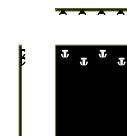
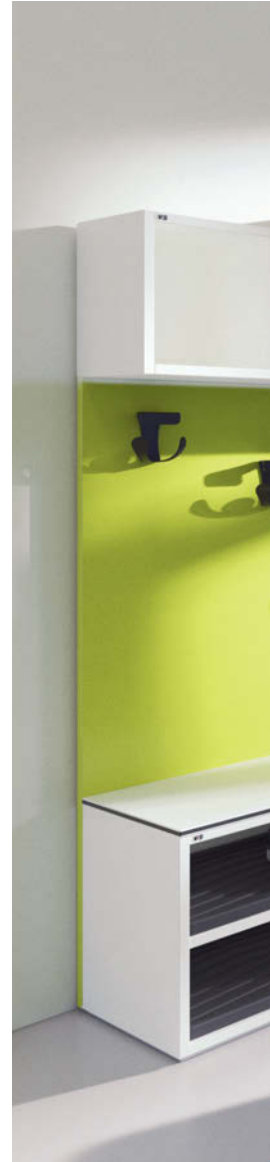

40030  
Welcome  
Vestiaire  
Elemento guardaroba



40032



40033



09326+09327  
Shift+ Landscape  
Élément d'assise rembourré  
Seduta imbottita







**21083**  
**LiteTable-ST**  
Table empilable  
Tavolo impilabile



**31083**  
**LiteBench-ST**  
Banc empilable  
Panca impilabile



**33300**  
**JUMPER Air Four**  
Chaise à quatre pieds  
Sedia a quattro gambe

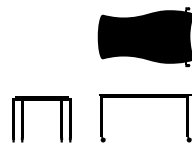

**01440**  
**Shift+ Base**  
Table empilable  
Tavolo impilabile









**09329**  
**Shift+ Landscape**  
 Élément d'assise  
 rembourré  
 Seduta imbottita

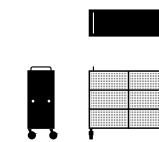

**45317+45318**  
**Shift+ Landscape**  
 Rangements mobiles  
 Mobile contenitore  
 lineare



**33400**  
**JUMPER Air Active**  
 Chaise à suspension  
 élastique  
 Sedia a pattino

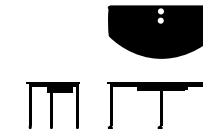

**01443**  
**Shift+ Base**  
 Table semi-circulaire  
 Tavolo semicircolare







**09451**  
**Shift+ Up**  
Estrade rectangulaire  
Pedana rettangolare

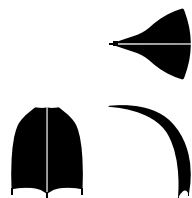

**09448**  
**Leaf**  
Feuille toile de tente triangulaire  
Vela triangolare in tessuto



**09446+09447**  
**Shift+ Landscape**  
Matelas en mousse  
Materassino imbottito



**03825**  
**Hokki**  
Assise dynamique  
Sgabello dinamico



**09326+09327**  
**Shift+ Landscape**  
Élément d'assise rembourré  
Seduta imbottita

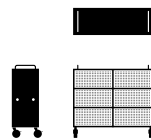

45317+45318  
Shift+ Landscape  
Rangements mobiles à étagères  
Mobile contenitore lineare

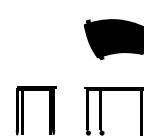

01440+01441  
Shift+ Base  
Table convexe/concave  
Tavolo, convesso/concavo

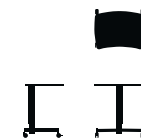

01444  
Shift+ Base  
Table d'enseignant réglable en hauteur  
Cattedra per insegnanti regolabile in altezza









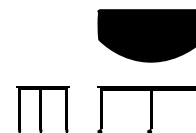

**45317+45318**  
**Shift+ Landscape**  
 Rayonnages mobiles  
 Mobile contenitore lineare



**01442**  
**Shift+ Base**  
 Table semi-circulaire  
 Tavolo semicircolare



**33300**  
**JUMPER Air Four**  
 Chaise à quatre pieds  
 Sedia a quattro gambe



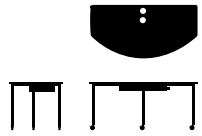

01443  
Shift+ Base  
Table semi-circulaire  
Tavolo semicircolare

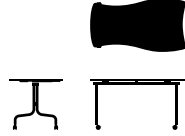

01451  
Shift+ Base  
Table rabattable  
Tavolo a ribalta

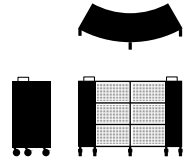

45336  
Shift+ Landscape  
Rangement mobile  
Mobile contenitore curvo

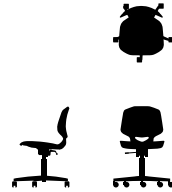

33506  
JUMPER Air Move  
Chaise scolaire  
Sedia con ruote



03825  
Hokki  
Assise dynamique  
Sgabello dinamico



09329  
Shift+ Landscape  
Élément d'assise rembourré  
Seduta imbottita

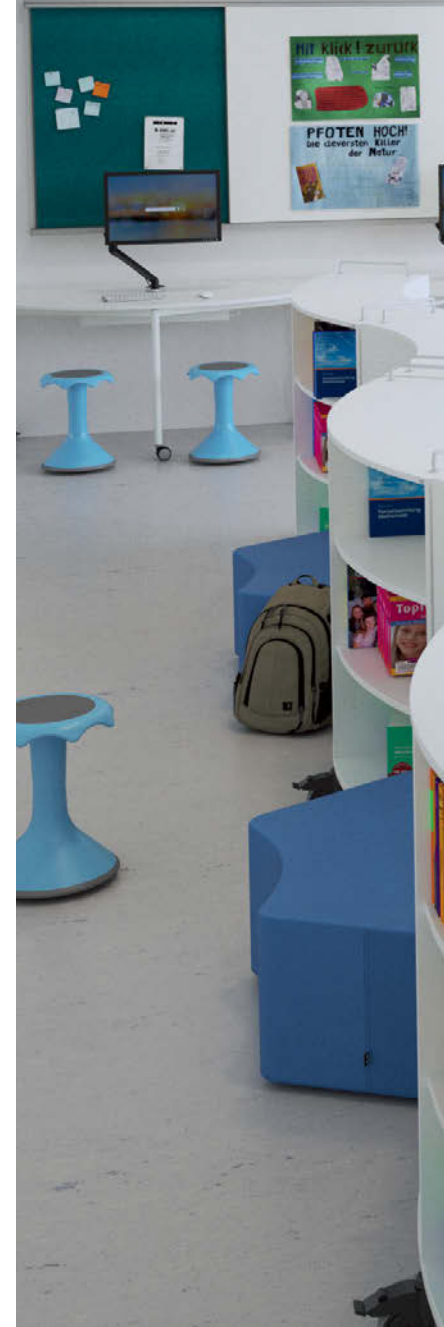







45317 + 45318  
**Shift+ Landscape**  
 Rayonnages mobiles  
 Mobile contenitore  
 lineare



09326 + 09327  
**Shift+ Landscape**  
 Éléments d'assise  
 rembourrés  
 Seduta imbottita

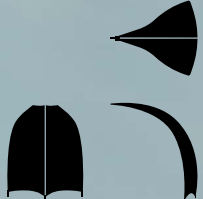

09448  
**Leaf**  
 Feuille toile de  
 tente triangulaire  
 Vela triangolare in tessuto



03825  
**Hokki**  
 Assise dynamique  
 Sgabello dinamico

## Shift+ Base et Shift+ Landscape : encore plus de possibilités. Shift+ Base e Shift+ Landscape: diversità senza difficoltà.

Shift+ offre toute une gamme de solutions. Le système est synonyme de changement rapide et de flexibilité – pour de multiples possibilités d'utilisation au quotidien. Les éléments invitent enseignants et élèves à se servir du mobilier pour répondre à leurs besoins spécifiques, tout en se sentant à l'aise dans les environnements d'apprentissage qu'ils auront ainsi créés. Les meubles sont toujours adaptés aux circonstances et continuellement réagencés en fonction des différentes séquences d'enseignement ou des objectifs éducatifs. Les éléments de mobilier peuvent être utilisés dans différents contextes spatiaux: salles de classe, bibliothèques, espaces multifonctionnels, etc.

Shift+ Base e Shift+ Landscape permettono ad insegnanti e studenti di soddisfare le proprie necessità inserendosi in un ambiente positivo che hanno creato per loro stessi. Gli elementi Shift permettono di creare innumerevoli configurazioni, tutte diverse tra loro, che consentono di supportare e soddisfare esigenze didattiche differenziate. Tutti gli ambienti diventano spazi altamente flessibili e facili da modificare. Ogni cambio di configurazione è rapido, facile ed immediato. Gli ambienti creati cambiano il proprio volto mantenendosi al tempo stesso ben strutturati ed organizzati.



Grâce à des rayons intérieurs et extérieurs harmonisés, les éléments du système peuvent être combinés à volonté.

Grazie alla loro particolare sagomatura, tutti gli elementi possono essere combinati tra loro.

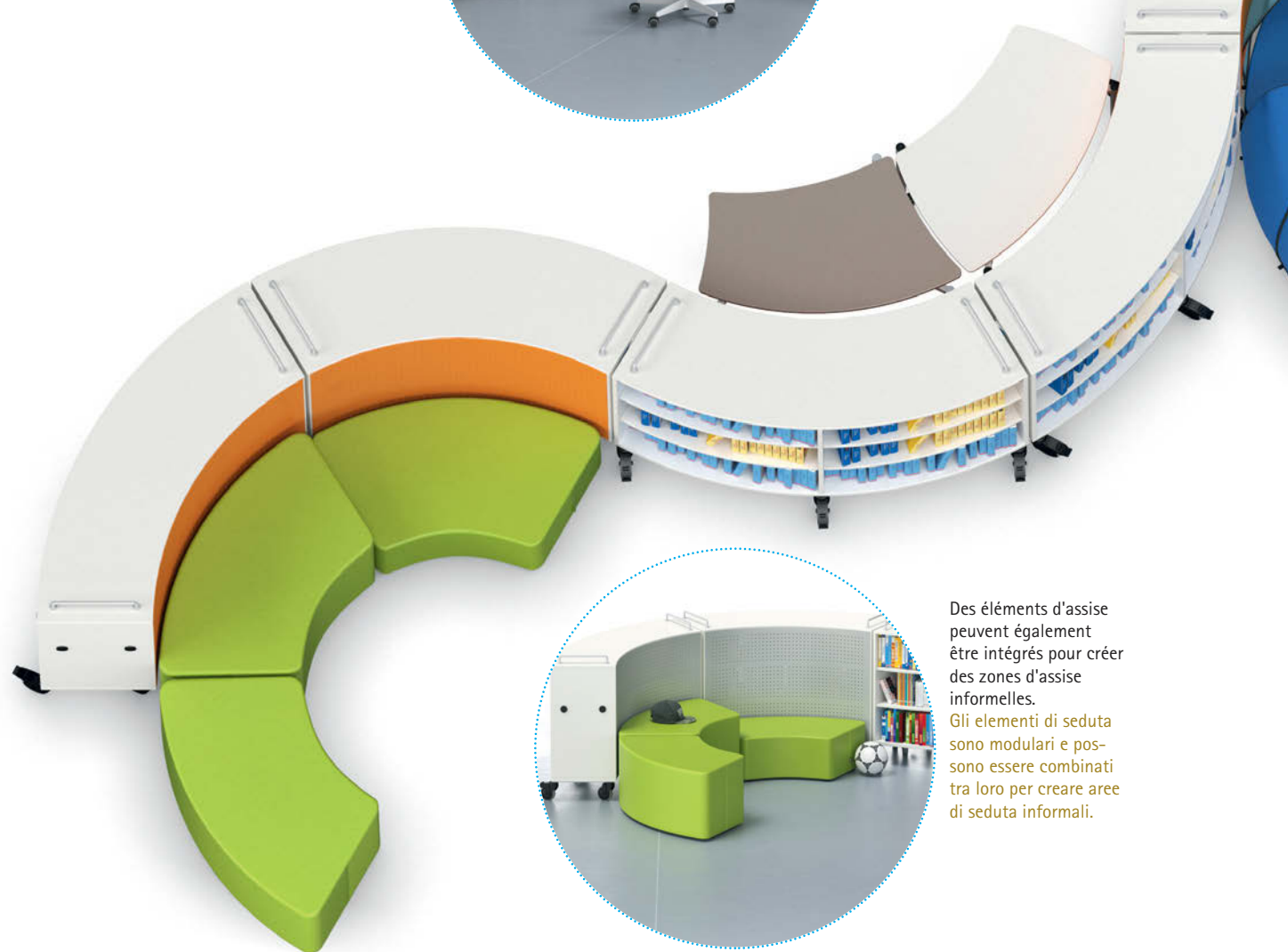

Des éléments d'assise peuvent également être intégrés pour créer des zones d'assise informelles.

Gli elementi di seduta sono modulari e possono essere combinati tra loro per creare aree di seduta informali.



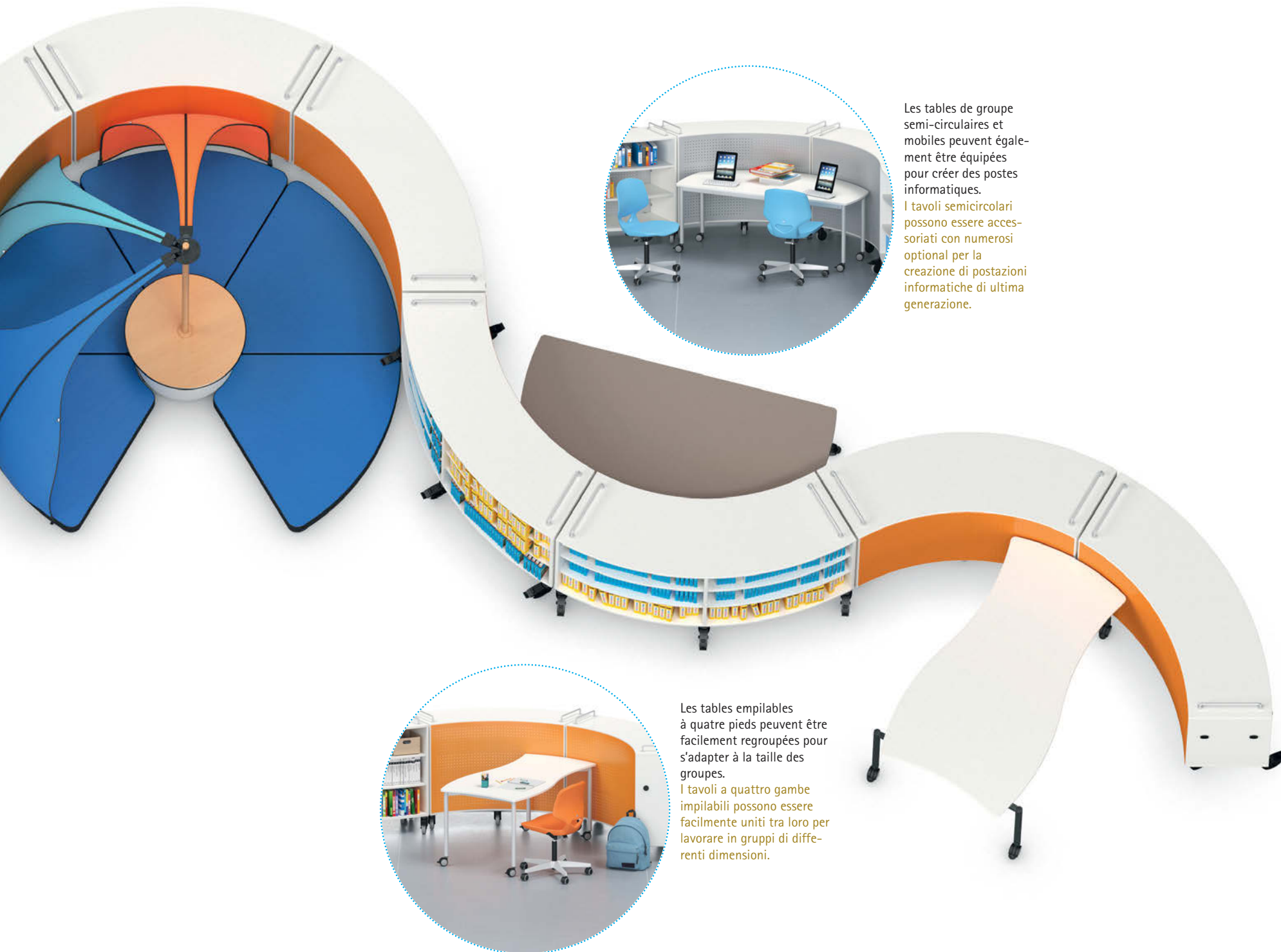

Les tables de groupe semi-circulaires et mobiles peuvent également être équipées pour créer des postes informatiques.

I tavoli semicirculari possono essere accessoriati con numerosi optional per la creazione di postazioni informatiche di ultima generazione.

Les tables empilables à quatre pieds peuvent être facilement regroupées pour s'adapter à la taille des groupes.

I tavoli a quattro gambe impilabili possono essere facilmente uniti tra loro per lavorare in gruppi di differenti dimensioni.



## Shift+ Base : les tables.

### Shift+ Base: tavoli.

# Shift+

Shift+ Base comprend tous les éléments de table du système. Ils constituent le mobilier de base qui est toujours disponible pour l'enseignement au quotidien. Chaque élève est différent et apprend à sa façon. Shift+ Base soutient cette grande individualité grâce à des configurations faciles à créer qui peuvent être modifiées à volonté pour répondre à l'évolution des besoins.

Les tables à quatre pieds Shift+ Base sont disponibles en sept hauteurs fixes, ou avec un réglage en hauteur à 5 positions par clé Allen (de 59 cm à 82 cm, hauteur de table de 3 à 7 selon la norme DIN EN 1729).

Toutes les tables sont disponibles selon les besoins soit avec des plateaux en panneaux de particules, mélaminés ou stratifiés avec chant plastique collé, soit en HPL plateau résine monobloc, ultra-résistant.

Shift+ Base comprende tutti i tavoli della linea, elementi che costituiscono la base imprescindibile dell'arredo scolastico. Ogni studente è unico e apprende in modo diverso. Shift+ Base, grazie alla propria adattabilità, soddisfa in modo sorprendente una vastissima gamma di necessità individuali, permettendo diverse configurazioni per diversi bisogni.

I tavoli a quattro gambe Shift+ Base sono disponibili in sette altezze fisse secondo EN 1729. In alternativa, sono disponibili su richiesta con sistema di regolazione in altezza da 59 cm a 82 cm con foratura di regolazione predisposta per 5 grandezze prefissate.

Tutti i tavoli sono realizzati con piano in agglomerato di legno, classe E1 per emissione di formaldeide, rivestito in melaminico antigraffio con bordo in ABS con elevata resistenza agli urti e all'usura.

## Shift+ Base : tables à quatre pieds empilables (concaves/convexes).

## Shift+ Base: tavoli impilabili a quattro gambe (concavo/convesso).

Qu'est-ce qui rend ces tables élégantes et légères si spéciales ? Leurs côtés s'emboîtent parfaitement les uns dans les autres grâce au design concave ou convexe, symétriquement inversé. La forme de base arrondie permet de multiplier les options de combinaisons selon les envies : dispositions en cercles, rangées, groupes, etc. Les tables peuvent également être équipées de deux roulettes blocables. Il est possible d'empiler jusqu'à six tables, avec une protection intégrée sous le cadre. Les tables à quatre pieds Shift+ Base sont disponibles en sept hauteurs fixes ou avec un réglage en hauteur par cran avec clé Allen (selon la norme DIN EN 1729).

Leggero ed essenziale per un uso flessibile. Il tavolo presenta lati alternativamente concavi e convessi per aumentare le possibilità nella creazione di composizioni differenti sia di tipo classico in file, che a cerchio che ad isola per il lavoro di gruppo. È possibile impilare fino ad un massimo di sei tavoli grazie alla speciale protezione sottopiano di cui sono provvisti sul bordo inferiore del telaio. I tavoli a quattro gambe Shift + Base sono disponibili in sette altezze fisse o con meccanismo di regolazione in altezza con chiave a brugola (secondo EN 1729).

Dimensions en cm LxHxP Dimensioni in cm. LxHxP

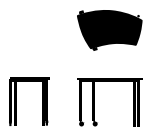

Shift+ Base  
Table à quatre pieds, convexe  
Tavolo a quattro gambe, convesso

01440 96,8x54/39,1

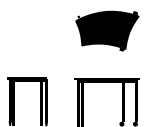

Shift+ Base  
Table à quatre pieds, concave  
Tavolo a quattro gambe, concavo

01441 98,5x54/38,9

Forme en L  
Forma a L



Moulin à vent  
Mulino a vento

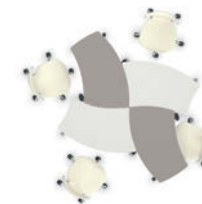

Papillon  
Farfalla

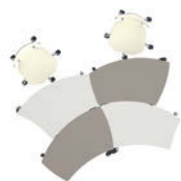

Cercle  
Cerchio

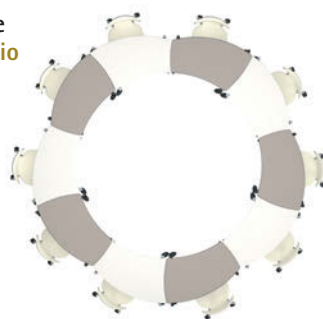

Fer à cheval  
Ferro di cavallo

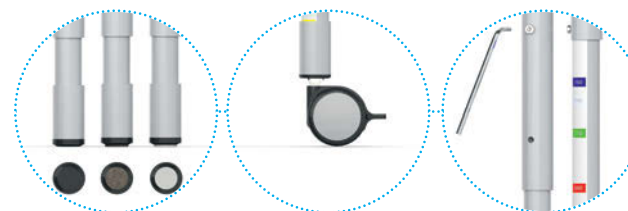
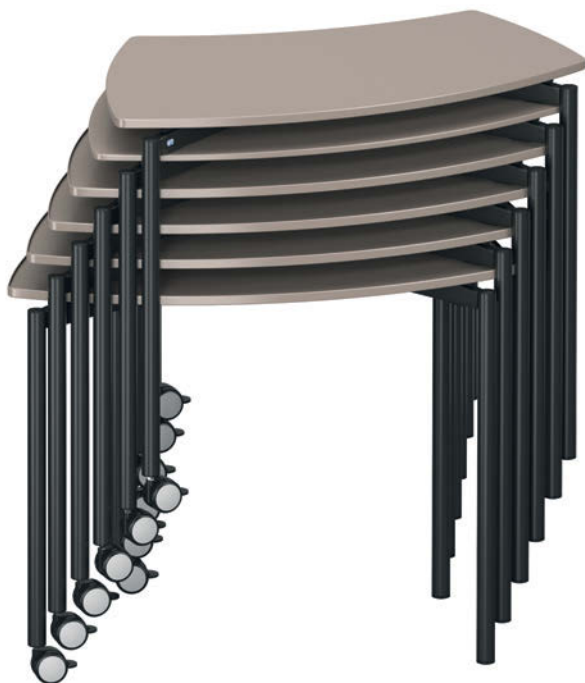

Les tables sont disponibles en option avec différents patins ou deux roulettes bloquables, en hauteur fixe ou avec un réglage en hauteur par cran.

Tavoli a scelta con differenti tipologie di terminali a pavimento (in plastica, in feltro, in gomma) o nella versione con due ruote bloccabili. Disponibili nella versione ad altezza fissa o con meccanismo di regolazione in altezza.

## Shift+ Base : tables de groupe (forme fantaisie, demi-cercle).

## Shift+ Base: tavoli multiuso (clessidra, semicerchio).

Les tables de forme fantaisie sont disponibles en version quatre pieds ou avec un plateau rabattable (activé par un mécanisme de sécurité). Les tables peuvent être regroupées pour s'adapter à des groupes de taille différente. Les roulettes permettent de déplacer les tables sans difficulté par des élèves de tout âge. La table de groupe semi-circulaire peut également être intégrée à l'ensemble. Elle peut être équipée pour créer un poste informatique mobile avec bras de support pour écran et unité centrale intégrable. Les tables rabattables sont disponibles en trois hauteurs fixes, les tables à quatre pieds en sept hauteurs fixes ou avec réglage de la hauteur par cran avec clé Allen (selon la norme DIN EN 1729).

I tavoli multiuso clessidra sono disponibili nella versione a quattro gambe o con struttura a Y rovesciata per la versione con piano ribaltabile (azionabile tramite apposita manopola di sicurezza posta sotto al piano). I tavoli possono essere facilmente uniti tra loro per formare isole di diverse dimensioni. Grazie alle ruote, possono essere spostati e combinati tra loro da studenti di tutte le età; i tavoli a clessidra possono essere combinati anche con i tavoli a semicerchio, equipaggiabili su richiesta con braccio porta monitor ed accessori per creare una postazione computer mobile completa di quanto necessario. I tavoli a ribalta sono disponibili in tre altezze fisse; i tavoli a quattro gambe sono disponibili in sette differenti altezze fisse o con regolazione in altezza (secondo EN 1729).

Dimensions en cm LxHxP Dimensioni in cm. LxHxP

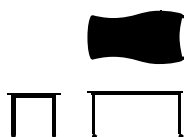

**Shift+ Base**  
Table à quatre pieds  
Tavolo a quattro gambe

01445 140,8x78,8

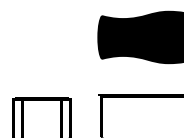

**Shift+ Base**  
Table à quatre pieds, empilable  
Tavolo a quattro gambe,  
impilabile

01448 140,8x78,8

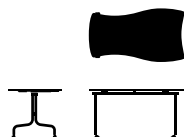

**Shift+ Base**  
Table rabattable  
Tavolo a ribalta

01451 140,8x78,8

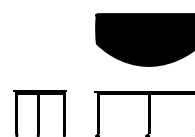

**Shift+ Base**  
Table semi-circulaire  
Tavolo semicircolare

01442 160x78

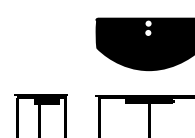

**Shift+ Base**  
Table semi-circulaire  
avec électrification  
Tavolo semicircolare

01443 160x78





Les tables sont disponibles en option avec différents patins ou des roulettes bloquables, en hauteurs fixes ou avec un réglage en hauteur par cran.

Tavoli a scelta con differenti tipologie di terminali a pavimento (in plastica, in feltro, in gomma) o nella versione con ruote. Disponibili nella versione ad altezza fissa o con meccanismo di regolazione in altezza.



## Shift+ Base : table mobile à hauteur fixe ou réglable.

## Shift+ Base: cattedra insegnanti mobile su ruote ad altezza fissa o regolabile.

La table Shift+ Base est facile à déplacer dans la salle de classe grâce à ses quatre roulettes (dont deux blocables). Le plan de travail compact (disponible en deux formats) garantit une mobilité sans entrave. Le casier à livres intégré en option ne limite pas non plus la liberté de mouvement. La table existe en deux hauteurs fixes ou en version hauteur réglable en continu. La hauteur souhaitée se règle facilement à l'aide d'une commande manuelle, munie d'une protection de sécurité pour empêcher tout déclenchement involontaire. Dans la version rectangulaire, il est également possible d'intégrer un voile de discrétion en option.

Con le sue quattro ruote (due delle quali provviste di freno), la cattedra per insegnanti Shift+ Base può essere facilmente spostata all'interno della classe. Il piano di lavoro compatto (in due differenti forme) garantisce una mobilità senza ostacoli. La cattedra può essere dotata a richiesta di vano portaoggetti integrato sotto al piano per la massima libertà di movimento. La cattedra è disponibile in due altezze fisse o regolabile in continuo. L'altezza desiderata può essere facilmente impostata utilizzando la leva di comando posta sotto il piano, completa di protezione contro manovre accidentali. Nella versione con piano d'appoggio più grande è possibile aggiungere un pannello frontale.

Dimensions en cm LxP Dimensioni in cm. LxHxP



Shift+ Base  
Réglable en hauteur 71-115  
Regolabile in altezza 71-115

01444 67x50,6



Shift+ Base  
Hauteur fixe 91,5 ou 110,2  
Altezza fissa 91,5 o 110,2

01447 67x50,6



Shift+ Base  
Réglable en hauteur 71-115  
Regolabile in altezza 71-115

01450 75x65



Shift+ Base  
Hauteur fixe 91,5 ou 110,2  
Altezza fissa 91,5 o 110,2

01449 75x65

Table Shift+ Base en option avec voile de discrétion intégré.  
La cattedra insegnanti Shift + Base è disponibile su richiesta anche con pannello frontale.

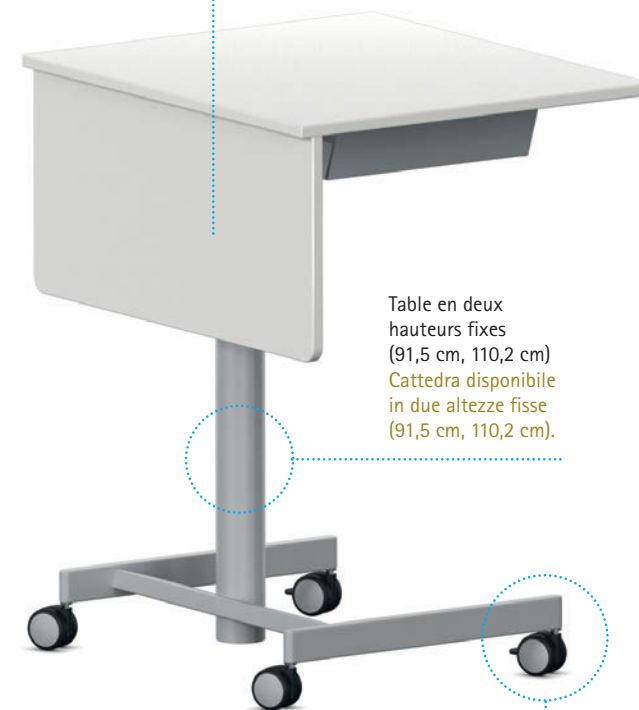

Table en deux hauteurs fixes (91,5 cm, 110,2 cm)  
Cattedra disponibile in due altezze fisse (91,5 cm, 110,2 cm).

Table mobile avec 4 roulettes, dont 2 blocables.  
La postazione può essere spostata liberamente grazie alle ruote di cui è dotata, due delle quali provviste di freno di sicurezza.





En option, avec casier à livres en tôle d'acier.  
A richiesta disponibile con vano contenitore metallico integrato sottopiano.

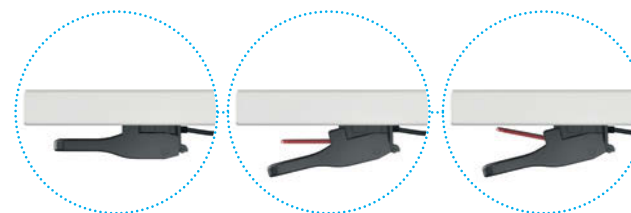

Commande manuelle pour le réglage de la hauteur avec protection de sécurité.  
Meccanismo di regolazione in altezza a leva di comando con sistema di sicurezza contro manovre accidentali.



Hauteur réglable en continu (de 71 cm à 115 cm) avec vérin à gaz intégré.  
Disponibile anche nella versione regolabile in altezza in continuo (da 71 cm a 115 cm).



**Shift+ Landscape :**  
**armoires, étagères, éléments rembourrés, tapis.**  
**Shift+ Landscape:**  
**mobili, contenitori, elementi morbidi, elementi a**  
**pavimento.**

# Shift+

Ici, tout s'intègre parfaitement. De pair avec les modules de rangement et d'assise rembourrée, les tapis Shift+ Landscape permettent de créer rapidement et au gré des besoins des paysages d'apprentissage et des zones différenciées dans la salle de classe. Forts de rayons intérieurs et extérieurs harmonisés, les éléments en arc de cercle, combinables linéairement, peuvent également former un cercle ou des lignes ondulées pour agencer des paysages complexes de sièges et d'armoires.

Des éléments de rangement disponibles en différentes hauteurs permettent non seulement de structurer l'espace simplement, mais aussi de délimiter certaines zones à l'abri des regards. Installés latéralement, des aimants de liaison (en option) garantissent l'alignement entre les différents modules de rangement mobiles. Toutefois, la mobilité ne s'arrête pas à la porte de la salle de classe. Grâce aux poignées de guidage en option, montées sur le dessus, les modules de rangement sont très faciles à déplacer.

Con i mobili contenitori ed i moduli di seduta Shift+ Landscape è possibile creare spazi d'apprendimento e aree differenziate all'interno di una stessa classe. Tutti gli elementi sono componibili e permettono di adottare sia disposizioni lineari che curve, creando veri e propri "paesaggi" d'apprendimento.

Elementi contenitori, disponibili in diverse altezze, consentono di dividere in modo efficace uno spazio o di separare visivamente due aree dedicate a differenti attività. Gli elementi contenitore possono essere uniti e collegati tra loro in modo stabile e sicuro ma non definitivo grazie agli speciali magneti di cui sono provvisti sugli appositi lati di connessione. Grazie alle ruote piroettanti di cui sono dotati, possono essere facilmente trasportati da un ambiente all'altro. Grazie alle apposite maniglie eventuali spostamenti possono essere effettuati con la massima praticità.

## Shift+ Landscape : les armoires en détail. Shift+ Landscape: dettagli che fanno la differenza.



En option avec roulettes (deux blocables) ou sur pieds avec vérins de réglage.  
A scelta con ruote (due delle quali provviste di freno) o piedini regolabili.

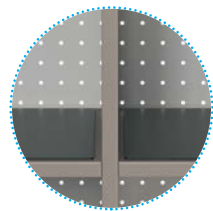

Compartiments à cartables avec protection antirayures en option  
Su richiesta i mobili portazaini possono essere dotati di speciali protezioni anti-graffio a protezione dei ripiani.



En option, équipement des armoires mobiles d'une poignée.  
Nella parte superiore i mobili sono dotati di maniglie metalliche per la massima comodità durante le operazioni di spostamento.



Poignées de porte au choix :  
Poignée étrier en plastique  
Poignée coquille  
Poignée étrier métallique  
Poignée en bois  
Sans poignée  
Poignée olive également avec serrure  
Ampia gamma di maniglie a scelta:  
Maniglia in plastica  
Maniglia incassata  
Maniglia classica in metallo  
Maniglia classica in legno  
Senza maniglia con la sola serratura

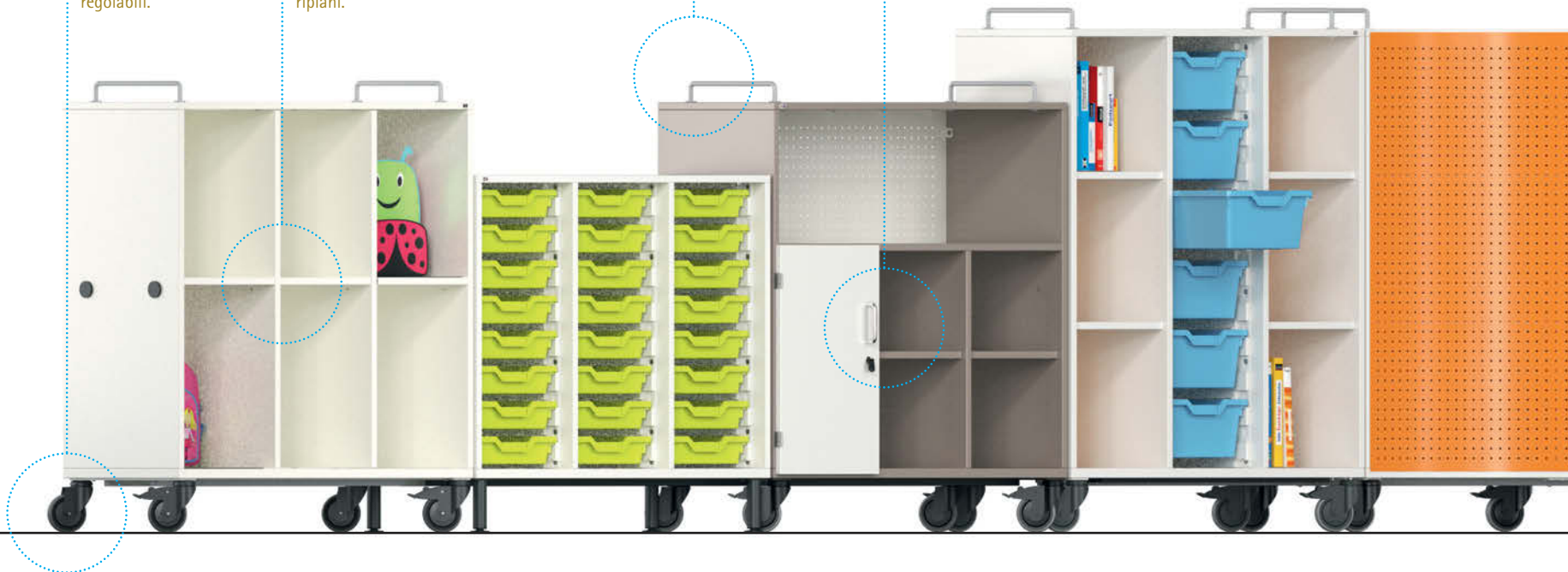

Éléments de rangement en arc de cercle assortis aux tapis rembourrés Shift+ Landscape.  
I mobili contenitore sono perfettamente accostabili agli elementi morbidi della linea Shift + Landscape.

Les tablettes sont positionnables à intervalles de 25 mm.  
Ripiani regolabili con passo ogni 25 mm.

Panneau arrière magnétique en tôle d'acier perforée.  
Schiena a vista realizzata in lamiera forata, disponibile in una vasta gamma di colori a scelta.

Aimants pour relier de manière stable les éléments de rangement.  
Speciali magneti di connessione permettono di collegare comodamente i mobili tra loro.

Vestiaire avec 4 ou 8 crochets.  
Guardaroba con 4 o 8 ganci.



## Shift+ Landscape : modules pour bacs plastiques, vestiaires, cartables et tablettes.

## Shift+ Landscape: moduli con contenitori in plastica Gratnells, guardaroba, porta zaini e scaffali.

Des parois intermédiaires collées subdivisent le corps ultrastable de l'élément de rangement. Les étagères sont solidement collées, le panneau de finition arrière en tôle perforée peut être utilisé comme surface magnétique. Configurable individuellement, les éléments peuvent être équipés de modules pour cartables, vestiaires à 4 ou 8 crochets, boîtes en plastique sur rails de guidage ou sur tablettes. Des aimants extérieurs sur les côtés facilitent le raccordement avec d'autres éléments d'armoire. Des poignées en acier sur le dessus du meuble peuvent être installées en option pour faciliter le déplacement.

I mobili contenitore Shift+ Landscape possono essere personalizzati ed attrezzati a seconda di esigenze specifiche con numerosi optional. Sono disponibili nella versione porta zaini con o senza protezioni antigraffio, nella versione guardaroba con 4 o 8 ganci, possono essere dotati di contenitori in materiale plastico scorrevoli su guide o con ripiani classici. I mobili sono completi di schiena magnetica realizzata in lamiera forata. Sono completi di magneti di connessione e di maniglie metalliche per la massima flessibilità di trasporto.

Dimensions en cm LxHxP Dimensioni in cm. LxHxP

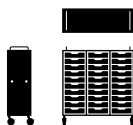

**Shift+ Landscape**  
3 colonnes à équiper individuellement  
3 colonne accessoriable a scelta

**45320** 1055x969x425  
par colonne :  
4 ou 8 bacs  
ou 2 tablettes  
per colonna:  
4 o 8 Gratnells  
o 2 ripiani

**45325** 1055x1156x425  
par colonne :  
5 ou 10 bacs  
ou 2 tablettes  
ou vestiaire  
per colonna:  
5 o 10 Gratnells  
o 2 ripiani o gancio guardaroba

**45339** 1055x1344x425  
par colonne :  
6 ou 12 bacs  
ou 2 tablettes  
ou vestiaire  
per colonna:  
6 o 12 Gratnells  
o 2 ripiani o gancio guardaroba

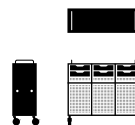

**Shift+ Landscape**  
3x2 bacs plastiques et  
3 compartiments pour cartables  
3x2 Gratnells e  
3 vani porta zaino

**45321** 1055x969x425

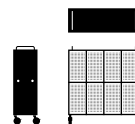

**Shift+ Landscape**  
8 compartiments pour cartables  
8 vani porta zaino

**45330** 1055x1156x425

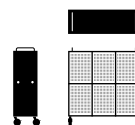

**Shift+ Landscape**  
6 compartiments pour cartables  
6 vani porta zaino

**45332** 1055x1156x425

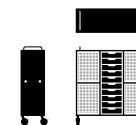

**Shift+ Landscape**  
4 compartiments pour cartables,  
au centre avec une colonne  
à équiper individuellement  
4 vani porta zaino, colonna centrale  
accessoriabile a scelta

**45326** 1055x1156x425  
module central :  
5 ou 10 bacs plastiques  
ou vestiaire  
colonna centrale:  
5 o 10 Gratnells  
o gancio guardaroba

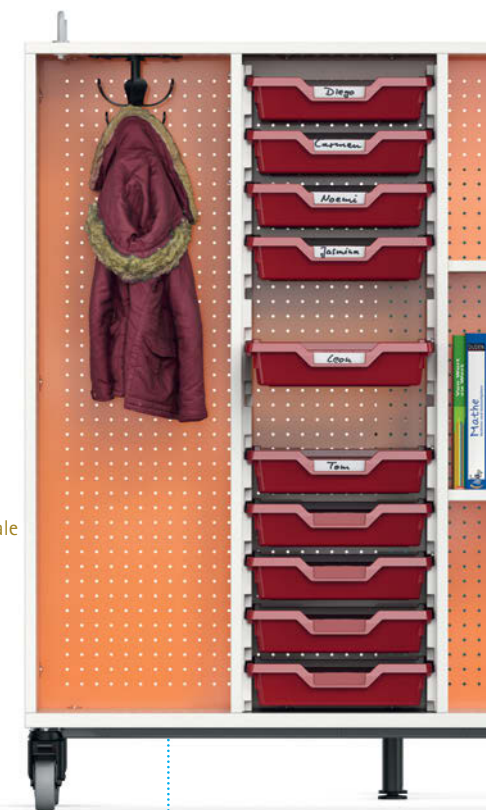

Exemple : modèle 45325 de g. à dr.  
avec les modules :  
vestiaire, bacs plastiques (10x7,5 cm  
de haut), tablettes.

Esempio: mobile modello 45325  
dotato di vano guardaroba, vano con  
contenitori in materiale plastico  
(10 contenitori con altezza cm. 7,5),  
vano con ripiani.

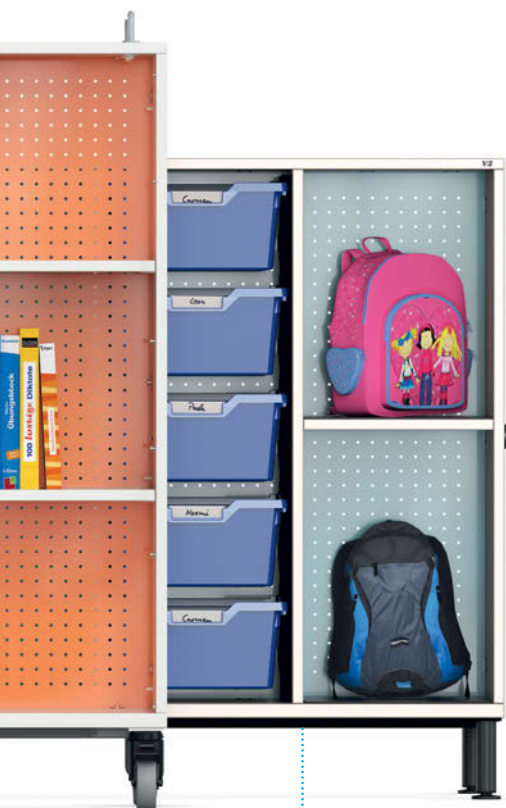

Exemple : modèle 45326 avec module central : bacs plastiques (5x15 cm de haut).  
Esempio: mobile modello 45326 con vano centrale accessoriatto con contenitori in materiale plastico (5 contenitori con altezza cm. 15)



Module de vestiaire avec 4 ou 8 crochets.  
Modulo con gancio appendiabiti, 4 o 8 posti.

Module avec tablettes.  
Modulo con ripiani.

Module avec bacs plastiques : Les crochets moulés à l'arrière des bacs empêchent qu'ils ne sortent involontairement des rails avec butée d'arrêt.  
Modulo con contenitori in materiale plastico: guide di scorrimento e di fermo anti-estrazione accidentale.



## Shift+ Landscape : modules avec portes battantes et bacs plastiques ou avec tablettes.

## Shift+ Landscape: moduli con ante, contenitori in materiale plastico Gratnells o ripiani.

La façade de cet élément de rangement Shift+ Landscape peut être équipée d'une, de deux, voire de trois portes battantes. Pour ces dernières, il est possible de choisir entre des poignées étrier, coquille ou olive. En option, il est également possible d'intégrer un système de fermeture avec des serrures à cylindre ou à bouton tournant. Les corps peuvent être subdivisés selon les besoins. Les côtés disposent de rangées de trous (25 mm) ce qui permet de positionner des tablettes selon les besoins. Des rails de guidage peuvent recevoir les bacs plastiques. Les rangements sont faciles à déplacer à l'aide de poignées en acier (en option), et des aimants (en option) simplifient le raccordement avec d'autres rangements mobiles.

I mobili contenitore Shift+ Landscape possono essere dotati di una, due o tre ante a battente. È possibile scegliere tra una vasta gamma di maniglie sia in versione classica che incassata. Le ante possono essere dotate di serratura universale o di serratura individuale con numerazione a scelta. I vani possono essere organizzati in modo differente per soddisfare esigenze specifiche. I mobili possono essere forniti con ripiani classici regolabili ogni 25 mm o con contenitori in materiale plastico scorrevoli su guide. Gli elementi sono facili da spostare grazie alle apposite maniglie metalliche (opzionali) ed i magneti di connessione che facilitano l'aggancio di più elementi tra loro.

Dimensions en cm LxHxP Dimensioni in cm. LxHxP

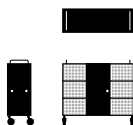

**Shift+ Landscape**  
3 colonnes configurables individuellement, dont colonne central avec porte  
3 colonne accessoriabili a scelta, colonna centrale con anta

**45324** 1055x969x425  
par colonne :  
4 ou 8 bacs  
ou 2 tablettes  
per colonna:  
4 or 8 Gratnells  
o 2 ripiani

**45329** 1055x1156x425  
par colonne :  
5 ou 10 bacs  
ou 2 tablettes  
per colonna:  
5 o 10 Gratnells  
o 2 ripiani

**45342** 1055x1344x425  
par colonne :  
6 ou 12 bacs  
ou 2 tablettes  
per colonna:  
6 o 12 Gratnells  
o 2 ripiani

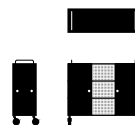

**Shift+ Landscape**  
3 colonnes configurables individuellement, dont 2 colonnes extérieurs avec porte  
3 colonne accessoriabili a scelta, colonne esterne con anta

**45323** 1055x969x425  
par colonne :  
4 ou 8 bacs  
ou 2 tablettes  
per colonna:  
4 o 8 Gratnells  
o 2 ripiani

**45328** 1055x1156x425  
par colonne :  
5 ou 10 bacs  
ou 2 tablettes  
per colonna:  
5 o 10 Gratnells  
o 2 ripiani

**45341** 1055x1344x425  
par colonne :  
6 ou 12 bacs  
ou 2 tablettes  
per colonna:  
6 o 12 Gratnells  
o 2 ripiani

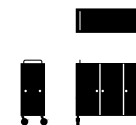

**Shift+ Landscape**  
3 colonnes configurables individuellement, avec une porte pour chacune  
3 colonne accessoriabili a scelta, ciascuna completa di anta

**45322** 1055x969x425  
par colonne :  
4 ou 8 bacs  
ou 2 tablettes  
per colonna:  
4 o 8 Gratnells  
o 2 ripiani

**45327** 1055x1156x425  
par colonne :  
5 ou 10 bacs  
ou 2 tablettes  
per colonna:  
5 o 10 Gratnells  
o 2 ripiani

**45340** 1055x1344x425  
par colonne :  
6 ou 12 bacs  
ou 2 tablettes  
per colonna:  
6 o 12 Gratnells  
o 2 ripiani



Exemple : modèle 45329 de g. à dr. avec les colonnes : bacs plastiques (10x7,5 cm de haut), tablette, bacs plastiques (5x15 cm de haut).

Esempio: mobile modello 45329 accessoriatto con contenitori in materiale plastico (10 contenitori con altezza cm. 7,5 e 5 contenitori con altezza cm. 15); colonna centrale con anta e ripiani interno.



Exemple : modèle 45327  
avec 3 portes et grands bacs  
dans le troisième colonne.  
Esempio: modello 45327 con tre  
ante e contenitori extra large.



Module avec tablettes.  
Modulo con ripiani.

Module avec bacs plastique :  
Les crochets moulés à l'ar-  
rière des bacs empêchent  
qu'ils ne sortent involon-  
tairement des rails avec  
butée d'arrêt.  
Modulo con contenitori in  
materiale plastico: guide di  
scorrimento e fermo anti-  
estrazione accidentale.



## Shift+ Landscape : éléments linéaires et courbes avec fonction vestiaire ou tablettes.

### Shift+ Landscape: elementi lineari e curvi ad uso guardaroba o con ripiani classici.

L'un des points forts du système Shift+ est qu'il permet de réaliser des solutions d'ameublement qui n'obéissent à aucun schéma rigide. Outre les éléments linéaires, il existe également des éléments d'étagères en arc de cercle en trois hauteurs, pouvant être équipés de tablettes ou de crochets de vestiaire (4 ou 8). Grâce aux rayons intérieurs et extérieurs harmonisés dans tout le système, les éléments peuvent être regroupés pour former des lignes ondulées ou des cercles et peuvent être combinés de manière optimale avec des éléments d'assise rembourrés, des tapis de sol ou des tables. C'est ainsi que naissent des ensembles différents et toujours adaptés à chaque situation.

Uno dei punti di forza del sistema Shift+ è consentire soluzioni d'arredo altamente flessibili. Oltre alla classica versione lineare, sono disponibili anche elementi curvi in tre differenti altezze, accessoriabili a piacere con ripiani o ganci appendiabiti (4 o 8 posti). Gli elementi possono essere combinati per formare composizioni lineari, curve o a serpentina. Grazie al loro particolare design possono essere facilmente combinati con gli elementi di seduta morbidi, con gli elementi di seduta a pavimento o con i tavoli Shift+ Base. In questo modo si creano più e più volte insieme completamente nuovi, ciascuno progettato in base alle necessità della situazione.

Dimensions en cm LxHxP Dimensionen in cm. LxHxP

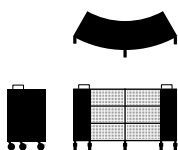

**Shift+ Landscape**  
2 c2 colonnes simple face pouvant être configurées avec 2 tablettes chacune  
mobile monofronte, 2 colonne  
con 2 ripiani

45292 1526x969x570

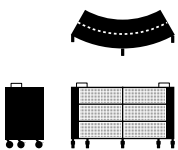

**Shift+ Landscape**  
2 colonnes double face pouvant être configurées avec 2 tablettes chacune  
mobile bifronte, 4 colonne  
con 2 ripiani

45304 1526x969x570  
45305 1526x1156x570  
45337 1526x1344x570  
45306 1630x969x673  
45307 1630x1156x673  
45338 1630x1344x673

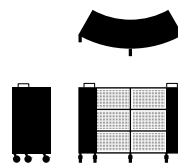

**Shift+ Landscape**  
2 colonnes simple face pouvant être configurées avec 2 tablettes ou 1 crochet porte manteau chacune  
mobile monofronte, 2 colonne  
accessoriabili con 2 ripiani o  
1 gancio appendiabiti

45293 1526x1156x570  
45336 1526x1344x570

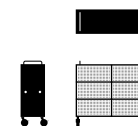

**Shift+ Landscape**  
2 colonnes simple face pouvant être configurées avec 2 tablettes chacune  
mobile monofronte, 2 colonne  
con 2 ripiani

45317 1055x969x425

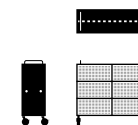

**Shift+ Landscape**  
2 colonnes double face pouvant être configurées avec 2 tablettes chacune  
mobile bifronte, 4 colonne  
con 2 ripiani

45300 1055x969x425  
45301 1055x1156x425  
45334 1055x1344x425  
45302 1055x969x530  
45303 1055x1156x530  
45335 1055x1344x530

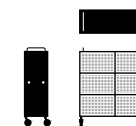

**Shift+ Landscape**  
2 colonnes simple face pouvant être configurées avec 2 tablettes ou 1 crochet porte manteau chacune  
mobile monofronte, 2 colonne  
accessoriabili con 2 ripiani o  
1 gancio appendiabiti

45318 1055x1156x425  
45333 1055x1344x425



Colonne de vestiaire avec  
4 ou 8 crochets.  
Gancio appendiabiti,  
a 4 o 8 posti.

Colonne avec tablettes.  
Modulo con ripiani.

Les modules Shift+ Land-  
scape peuvent être utilisés  
d'un côté ou des deux côtés.  
I moduli Shift + Landscape  
sono disponibili nella versio-  
ne monofronte (sopra) o  
bifronte (sotto).

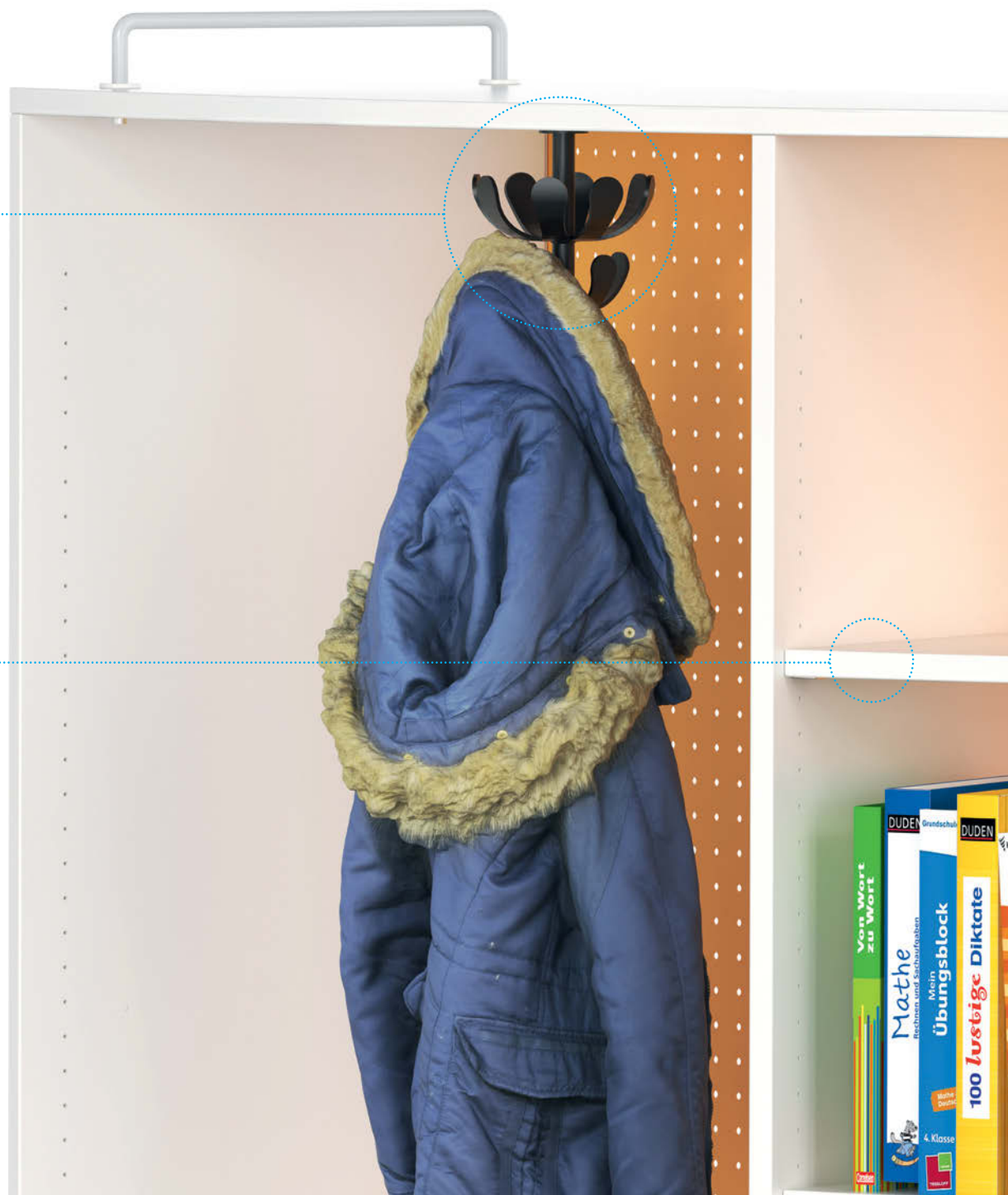

## Shift+ Landscape : rangements mobiles pour enseignants. Shift+ Landscape: mobili contenitori per insegnanti su ruote.

Shift+ Landscape offre un module de rangement linéaire avec des unités verrouillables pour les besoins des enseignants. En tant que module mobile (avec 4 roulettes techniques, dont 2 blocables), il peut accompagner l'enseignant à différents endroits du bâtiment selon ses besoins. Les panneaux centraux sont collés jusqu'au 2/3 de la hauteur et subdivisent la partie inférieure du corps. Des tablettes sont positionnables à volonté grâce aux rangées de perforations (25 mm). À gauche ou à droite, le module enseignant offre un compartiment verrouillable, en option avec une serrure à cylindre ou bouton tournant. Le tiers supérieur est équipé d'une étagère permettant d'accéder rapidement au matériel disponible.

I moduli lineari Shift+ Landscape offrono anche soluzioni specifiche per soddisfare le esigenze di educatori ed insegnanti, grazie ad appositi contenitori con vani provvisti di anta con serratura di sicurezza. I contenitori sono provvisti di quattro ruote piroettanti, due delle quali dotate di freno di sicurezza, che consentono di trasportare comodamente il contenitore da un ambiente ad un altro. Nella parte superiore il modulo è dotato di vano a giorno dove riporre i materiali da tenere sempre a portata di mano. Nella parte inferiore il modulo è completo di tre colonne con ripiani regolabili ogni 25 mm. Una delle colonne può essere dotata di anta, posizionabile a scelta a destra o a sinistra. L'anta può essere dotata di serratura a scelta in versione universale o individuale.

Dimensions en cm LxHxP Dimensioni in cm. LxHxP

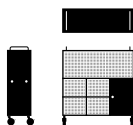

### Shift+ Landscape

En haut : étagère ouverte

En bas : 3 modules avec 2 tablettes chacun, en option avec compartiment verrouillable à gauche ou à droite

Vano superiore a giorno, parte inferiore dotata di tre colonne a due vani; anta posizionabile a scelta a destra o sinistra.

45319 1055x1156x425



Module enseignant fixe sur pieds avec vérins de réglage ou mobile avec 4 roulettes, dont 2 blocables.  
Modulo per insegnanti disponibile nella versione con piedini regolabili o nella versione con ruote piroettanti.

Rangement enseignant sur  
roulettes, également  
disponible en option avec  
des poignées en acier.  
Modulo per insegnanti  
completo di maniglie in  
metallo per un facile ed  
agevole spostamento.



## Shift+ Landscape : Des espaces parfaitement rangés : bacs plastique de VS.

### Shift+ Landscape: contenitori Gratnells per armadi organizzati.

Les bacs plastiques ont toujours séduit par leur côté pratique. Chaque enfant dispose de son propre espace de rangement qu'il peut emporter aux différents espaces de travail. En collaboration avec Gratnells, nous avons revisité ces bacs. Ils disposent désormais de toute une série de fonctionnalités particulièrement pratiques.

La plus évidente est l'emplacement réservé au nom. La butée d'arrêt, quant à elle est désormais directement reliée au bac et non plus clipsée. En outre, grâce aux rainures sur le fond, les éléments empilés les uns dans les autres se détachent facilement. Le couvercle repose sur tout le tour et supporte donc des charges plus élevées. Enfin, les bacs munis d'un couvercle s'empilent les uns sur les autres sans glisser.

I contenitori in materiale plastico Gratnells offrono a bambini e ragazzi uno spazio riconoscibile in cui riporre i propri materiali, a loro volta sistemati in modo sicuro e ben organizzato negli appositi moduli. Insieme a Gratnells, VS ha dotato i contenitori di numerosi pratici dettagli e nuove utili funzioni.

I contenitori sono dotati di rientranza per apporre targhette segnanome. Il perno antiestrazione accidentale è integrato nel contenitore. Grazie alle nervature poste sul fondo, i contenitori impilati uno sull'altro sono facilmente estraibili. Il coperchio aderisce al perimetro del contenitore e può quindi essere sottoposto a carichi maggiori. I contenitori con coperchio possono essere impilati gli uni sugli altri, senza pericolo che scivolino e si rovescino.

Dimensions en cm LxHxP Dimensioni in cm. LxHxP



**Gratnells**  
Petit bac en plastique  
Contenitore, piccolo

48565 312x75x375



**Gratnells**  
Grand bac en plastique  
Contenitore, grande

48566 312x150x375



**Gratnells**  
Couvercle  
Coperchio

48568 312x10x375

**Gratnells**  
Étiquette  
Targhetta portanome

48567

Les rainures sur le fond empêchent les bacs empilés de rester collés les uns aux autres. Le nervature sul fondo, rendono i contenitori facili da estrarre quando impilati uno dentro l'altro.



Les bacs s'empilent les uns dans les autres de manière peu encombrante (à droite) ou les uns sur les autres s'ils sont munis d'un couvercle (à gauche).

Le scatole Gratnells possono essere impilate una nell'altra per risparmiare spazio (a destra) o impilate con coperchio montato una sopra l'altra (a sinistra).



Les crochets moulés à l'arrière des bacs empêchent qu'ils ne sortent involontairement des rails d'armoire des séries 800, 800-Mobil et Shift+ avec butée d'arrêt. Guide per contenitori Gratnells con fermi antiestrazione accidentale.



Les nouveaux bacs ont été conçus exclusivement pour VS. Ils portent le logo VS sur le couvercle et le fond.

I contenitori Gratnells che sono stati sviluppati esclusivamente per VS, ne portano il marchio in rilievo.

Pratique : l'emplacement pour le nom. Contenitori Gratnells con apposito spazio per targhetta portanome.



## Shift+ Landscape : éléments d'assise rembourrés.

### Shift+ Landscape: elementi di seduta imbottiti.

L'élément d'assise rembourré Shift+ Landscape, rectangulaire ou incurvé, est disponible en trois hauteurs. Des éléments individuels peuvent être assemblés pour former des configurations en forme de cercle ou d'arc de cercle. Ainsi, les éléments sont combinables pour créer des espaces de groupe et sans contrainte de forme. Les éléments d'assise sont constitués d'une plaque de fond robuste avec des patins et d'un rembourrage en mousse ferme recouvert de similicuir. Des modules de rangement adaptés (rectangulaires et incurvés) peuvent également être intégrés dans ce paysage, l'espace de rangement du module rectangulaire peut être équipé des deux côtés.

Gli elementi di seduta lineari o curvi Shift + Landscape sono disponibili in tre differenti altezze. I singoli elementi possono essere uniti per formare complessi paesaggi di sedute lineari, circolari, a semicerchio o a serpentina. In questo modo, a qualsiasi area dedicata al lavoro di gruppo, può essere conferito un carattere informale ed accattivante. Gli elementi di seduta sono costituiti da una robusta base con piedini dotata di imbottitura in schiuma con rivestimento in similpelle. I moduli contenitore (lineari o curvi) possono essere facilmente composti con le sedute per creare angoli riparati dedicati ad attività specifiche.

Dimensions en cm LxHxP Dimensioni in cm. LxHxP



**Shift+ Landscape**  
Assise en cube  
Seduta quadrata

**09325** 53x46x53



**Shift+ Landscape**  
Élément d'assise incurvé  
Seduta curva

**09329** 110x46x53



**Shift+ Landscape**  
Rayonnage incurvé  
Contenitore curvo

**45297** 110x42x53



**Shift+ Landscape**  
Assise rectangulaire  
Seduta lineare

**09328** 106x46x53



**Shift+ Landscape**  
Élément d'assise d'angle (gauche)  
Seduta angolare (sinistra)

**09326** 141/106x46x53/73



**Shift+ Landscape**  
Rayonnage droit  
Contenitore lineare

**45298** 105x42x53







Hauteurs d'assise, taille 2, 4 et 6  
conformément à la norme DIN EN  
1729 (hauteur 30 cm, 38 cm, 46 cm).  
Elementi di seduta disponibili in  
tre differenti altezze (30 cm, 38 cm,  
46 cm) secondo EN 1729.

## Shift+ Landscape : tapis de sol, table basse Gugl.

## Shift+ Landscape: tappetini ed elementi imbottiti a pavimento FloorFriends, tavolo contenitore Gugl

Pour l'apprentissage près du sol, Shift+ Landscape permet de créer rapidement et facilement un environnement adapté. Des tapis et matelas confortables et antidérapants invitent à s'allonger et à s'asseoir, à se mettre à genoux ou à s'accroupir, le tout pouvant être complété par le meuble d'appoint Gugl. Avec son corps en plastique stable et léger, Gugl s'intègre dans tous les coins, et peut être rapidement placé au centre de l'action. Sous le plateau de couverture, le meuble d'appoint offre un grand espace de rangement, par exemple pour les tapis ou les rouleaux dorsaux. Particulièrement pratique : le plateau de couverture est aussi disponible avec un pot à crayons.

Gli elementi Shift+ Landscape sono perfetti anche per realizzare aree dedicate all'apprendimento a pavimento. I tappetini in moquette ed i morbidi materassini FloorFriends con fondo antiscivolo, invitano bambini e ragazzi a sdraiarsi, sedersi, inginocchiarsi o accovacciarsi. Il tavolo contenitore Gugl è perfetto per completare le funzionalità di un angolo dedicato all'apprendimento libero ed informale a livello pavimento. Il tavolo contenitore Gugl, grazie al corpo in plastica resistente e leggera, si adatta ad ogni ambiente e può essere spostato rapidamente al centro dell'azione quando necessario. Gugl è perfetto come tavolo di appoggio ma anche come contenitore per cuscini e materiali di gioco. Particolarmente pratico: il tappo di copertura può essere dotato di foro con contenitore estraibile portapenne.

Dimensions en cm LxHxP Dimensioni in cm. LxHxP



**Shift+ Landscape**  
Tapis (rectangulaire)  
Tappetino (rettangolare)

09441 105x0,7x85



**Shift+ Landscape**  
Tapis (60°)  
Tappetino (60°)

09442 107/240x0,7x88



**Shift+ Landscape**  
Tapis pour une personne  
Tappetino per una persona

09440 41x0,7x34



**Shift+ Landscape**  
Matelas (rectangulaire)  
Materassino imbottito (rettangolare)

09446 105x8x85



**Shift+ Landscape**  
Matelas (60°)  
Materassino imbottito (60°)

09447 107/240x8x88



**Shift+ Landscape**  
Matelas pour une personne  
Materassino imbottito per una persona

09445 41x3x34



**Shift+ Landscape**  
Rouleau de soutien dorsal  
Rotolo di supporto per la schiena

09379 20x20x53



**Shift+ Landscape**  
Matelas également pour la série 800 Niches  
Tappetino imbottito per nicchie Serie 800

48614 100x8x48

48615 160x8x48

48616 200x8x48

48617 100x8x63

48618 160x8x63

48619 200x8x63

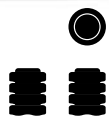

**Stapelstein**  
Briques multifonctionnelles  
Elemento di seduta e di gioco

09388 4 pièces 4 pezzi  
09389 12 pièces 12 pezzi



**Kreiselstein**  
Brique culbuto  
Elemento di seduta e attività

09387 64x40x47



**Gugl**  
Table cylindrique empilable  
Tavolo cilindrico impilabile

01486 1 pièce 1 pezzo

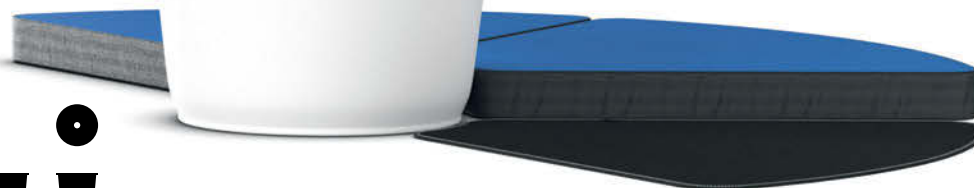



## Shift+ Landscape : ouvert à de nouvelles expériences

### Shift+ Landscape: il sistema perfetto per nuove scoperte.

# Shift+

Qui a dit que l'école devait être monotone ? En tout cas, pas avec les attrayantes extensions de Shift+ Landscape. Grâce à elles, il est par exemple très facile d'intégrer divers éléments de tentes dans le design global, ce qui permet de créer des environnements passionnants pour un nouveau monde d'expériences scolaires. Il en va de même pour les estrades légères et les unités polyvalentes, qui peuvent être arrangées à gré pour former différentes surfaces sur deux niveaux maximum. Îlot de relaxation, table basse ou combinaison table-banc, ces éléments combinent intelligemment toute une série de possibilités en une seule unité.

Les éléments d'estrade offrent non seulement des possibilités pour des nouvelles formes d'apprentissage, mais peuvent aussi être disposés en un tour de main de manière à servir de scène pour des présentations ou des démonstrations de petits groupes. Là encore, tout s'accorde parfaitement. Quel potentiel d'applications, somme toute, inépuisable, quel atout décisif ! Lever de rideau !

Chi dice che la scuola debba essere monotona? Gli elementi multifunzione ad integrazione della linea Shift+ Landscape permettono di creare spazi accattivanti e pieni di attrattiva. Gli elementi in tessuto Leaf, possono essere facilmente combinati con i mobili della linea per creare tunnel, nicchie ed aree separate. Un mondo entusiasmante per scoprire nuovi modi di imparare e fare esperienza. Il sistema di pedane Shift+ Up, offre ulteriori soluzioni per creare aree d'apprendimento ad uno o due livelli. Combinato con materassini e tavoli bassi offre una gran varietà di possibilità che si combinano perfettamente in un unico sistema d'arredo.

Gli elementi Shift+ Up, non solo offrono una zona rialzata rispetto al pavimento, ma fungono anche da palcoscenico per presentazioni o dimostrazioni da parte di piccoli gruppi. Ancora una volta, tutti gli elementi possono essere composti tra loro senza alcuna difficoltà.



## Shift+ Landscape : matelas en mousse et élément de tente Leaf. Shift+ Landscape: materassini di seduta ed elementi componibili Leaf.

L'élément de tente Leaf est très facile à monter. Des fermetures magnétiques permettent de fixer les voiles directement aux clips magnétiques des matelas. Tandis que le côté large de l'élément de tente s'adapte exactement au bord long du matelas, la pointe peut, quant à elle, soit être accrochée sur le bord opposé du matelas ou à un mât de tente, soit être fixée sur n'importe quelle surface magnétique à l'aide d'un raccord individuel. Une fois que l'élément de la tente ne sert plus, il peut être rangé dans un coin, emballé à plat ou enroulé dans le sac d'accessoires.

L'elemento tenda Leaf è molto facile da installare. Le vele che compongono la tenda possono infatti essere agganciate ai materassini a pavimento, al palo di supporto, a qualunque superficie magnetica tramite apposito connettore. Gli elementi sono quindi facili da installare con un sistema semplice ed intuitivo. Quando la tenda debba essere rimossa per fare spazio ad altre attività, gli elementi che la compongono possono essere ripiegati o riposti nell'apposita sacca contenitore.

Dimensions en cm LxHxP Dimensioni in cm. LxHxP

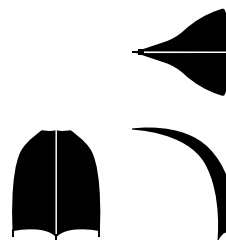

**Leaf**  
Feuille toile de tente  
Vela triangolare in tessuto

**09448** 960x2260

Tige support pour toile de tente  
Palo per tenda

**09449** 460x1720

Sac de rangement pour toile de tente  
Borsa per vela in tessuto

**09450**

**Gugl**  
Espace de rangement  
Tavolo contenitore impilabile  
**01486** 635x635x400

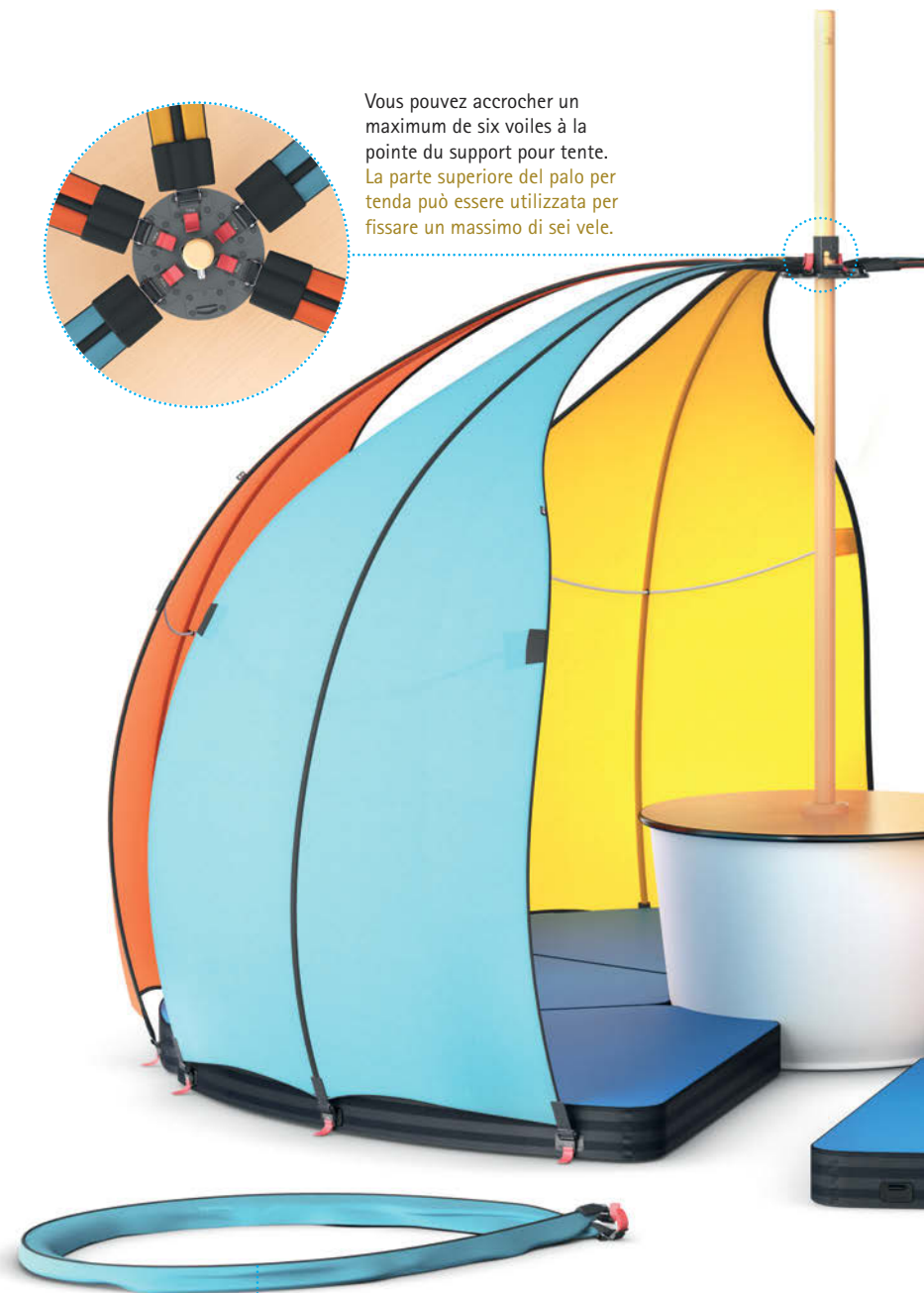

Vous pouvez accrocher un maximum de six voiles à la pointe du support pour tente. La partie supérieure del palo per tenda può essere utilizzata per fissare un massimo di sei vele.

Leaf s'enroule simplement et se fixe à l'aide de fermetures auto-agrippantes. Le vele possono essere facilmente arrotolate e poi chiuse tramite appositi elementi in velcro.

Pour le rangement, il suffit de décrocher la tige en fibre de verre horizontale des fixations latérales.

Per riporre le unità, il tirante orizzontale in fibra di vetro viene rimosso dagli attacchi laterali.



Sac de transport pour une voile.  
Borsa da trasporto per vela.

Six tapis triangulaires et une voile Leaf permettent d'obtenir une tente circulaire.  
Sei vele triangolari Leaf formano una tenda circolare.



Les raccords magnétiques, ou attaches simples, permettent une fixation sur toutes les surfaces magnétiques.

Speciali elementi connettori consentono il fissaggio a qualsiasi superficie magnetica.



Grâce aux aimants, Leaf se fixe de manière simple et fiable aux tapis.

Le vele possono essere fissate ai tappetini in modo semplice e sicuro tramite appositi fermi magnetici.

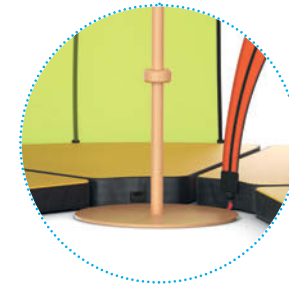

Le support de tente peut être positionné directement sur le sol ou dans le mobilier d'appoint Gugl.  
Il palo della tenda può essere posizionato direttamente a terra o nel contenitore Gugl.

## Shift+ Up : le podium table-banc. Shift+ Up: pedane multiuso modulari.

Shift+ Up est à la fois un podium et un meuble léger, polyvalent. Il est idéal en tant qu'élément de présentation. Pour cela, les éléments sont combinés pour former différentes surfaces sur deux niveaux maximum et, en option, ils peuvent être équipés d'un écran sur tout le pourtour. Les raccords horizontaux garantissent que les éléments sont solidement reliés entre eux et qu'ils ne glissent pas. En outre, les éléments peuvent être retournés les uns contre les autres. Shift+ Up peut également être utilisé comme îlot, comme table basse ou comme combinaison table-banc. Son plateau réversible offre une surface de marche antidérapante et une surface d'écriture plane. Il est également possible d'intégrer des boîtes Gratnells.

Shift+ Up è un sistema di pedane modulare e multiuso. È la soluzione ideale per creare zone rialzate per presentazioni e rappresentazioni. A tale scopo, gli elementi possono essere combinati tra loro per formare superfici su uno o due livelli; le pedane possono inoltre essere dotate di tamponamenti laterali. Il sistema Shift+ Up offre un sistema flessibile ma sicuro grazie agli speciali connettori che assicurano che gli elementi siano uniti saldamente, senza scivolare. Shift+ Up è adatto anche come isola di seduta, come tavolino basso o come combinazione tavolo-panca. Gli elementi sono dotati di piastra reversibile a doppio uso: da un lato è infatti provvista di superficie antiscivolo e dall'altro di una superficie piana adatta ad appoggiarsi per lo studio o la lettura. Il sistema può essere dotato di contenitori in materiale plastico Gratnells.

Dimensions en cm LxHxP Dimensioni in cm. LxHxP



Shift+ Up  
Rectangle  
Pedana rettangolare

09451 1060x850x320



Triangle  
Pedana triangolare

09452 1040x1040x320

Adaptateur flexible  
Adattatore flessibile

09455



Les estrades peuvent être munies de voiles sur le pourtour.  
Le pedane possono essere dotate di tamponamenti laterali.

Shift+ Up  
Voile pour rectangle (long), triangle  
Tamponamento laterale per pedana rettangolare e triangolare

09454 980x220x12



Voile pour rectangle (court)  
Tamponamento laterale per pedana rettangolare (lato corto)

09453 775x220x12

Cache pour les installations triangulaires  
(voir page suivante)  
Tappo di copertura (vedi pagina seguente)

09457

Deux éléments d'estrade peuvent être superposés (h=590 mm).  
Le pedane possono essere impilate fino ad un massimo di due livelli (h=590 mm).





Le deuxième niveau est fixé au premier via un système de fermeture fiable. Le pedane poste sul secondo livello sono agganciate a quelle inferiori tramite inserto di sicurezza.

Le plateau réversible se détache du cadre sans outils. La piastra reversibile può essere rimossa dal telaio senza l'ausilio di attrezzi.

La face du plateau réversible dotée d'un relief correspond à la surface de marche, la face lisse à la surface d'écriture. Piastra reversibile a doppio uso con superficie di calpestio antiscivolo e superficie liscia per la scrittura.

Si vous utilisez uniquement le niveau inférieur de Shift+ Up, vous pouvez le compléter par des bacs. Le pedane Shift+ Up utilizzate su un solo livello possono essere dotate di contenitori estraibili in materiale plastico Grannells.

Les raccords horizontaux fixent les éléments inférieurs entre eux. Speciali connettori in materiale plastico fissano tra loro gli elementi.

## Encore plus de possibilités : Leaf et Shift+ Up.

### Shift+ Up: libertà e flessibilità di utilizzo.

Des cabanes au premier étage sont également possibles grâce à Leaf et aux éléments rectangulaires Shift+ Up. Les dimensions de l'estrade rectangulaire correspondent en effet parfaitement à celles du tapis. Les éléments d'estrade Shift+ Up peuvent également être combinés entre eux. À partir des formes de base triangulaires et rectangulaires, il est possible de former des surfaces de différentes tailles idéales pour les présentations, par exemple. Un voile peut en outre être fixé sur les côtés. Pour le rangement, les plateaux se détachent des piètements sans outils. Les piètements sont conçus de sorte à pouvoir s'emboîter les uns sur les autres. Peu encombrants, ils peuvent être rangés sur des chariots ou sur le côté.

L'apprendimento a pavimento può essere implementato ulteriormente con il sistema Shift+ Up e gli elementi Leaf. Le dimensioni delle pedane, sono infatti perfettamente accostabili a quelle delle vele Leaf. Le pedane possono essere composte tra loro in molte differenti composizioni grazie alla presenza di elementi triangolari ed elementi rettangolari che consentono di creare aree di diverse dimensioni, adatte ad esempio per presentazioni e rappresentazioni. Il palcoscenico può essere ultimato con l'aggiunta di appositi tamponamenti perimetrali. La piastra reversibile che costituisce il piano di calpestio o di appoggio può essere rimossa senza l'ausilio di attrezzi specifici. Le pedane possono essere riposte in poco spazio o trasportate con l'apposito carrello.

Dimensions en cm LxHxP Dimensioni in cm. LxHxP

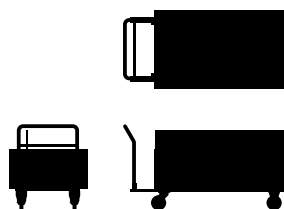

**Shift+ Up**  
Chariot de transport pour 6 podiums  
Carrello di trasporto (massimo sei pedane)

09456 830x1740x910



Les dimensions des armoires Shift+ et des tapis de sol rectangulaires correspondent à celles des éléments Leaf et sont parfaitement combinables. Le dimensions dei mobili contenitore e dei materassini Shift+ sono pensate per corrispondere perfettamente a quelle degli elementi Leaf.



**09457**  
Cache  
Tappo di copertura

L'espace entre les éléments triangulaires se referme à l'aide d'un cache.

Lo spazio che si crea tra le pedane triangolari è chiuso con un tappo di copertura.

Le chariot peut transporter jusqu'à six piètements et plateaux.  
E' disponibile un apposito carrello per il trasporto delle pedane (massimo sei).



Grâce aux cadres décalés, les piètements s'emboîtent parfaitement les uns sur les autres.

Le strutture portanti delle pedane possono essere impilate le une sulle altre grazie al loro particolare telaio sfalsato.

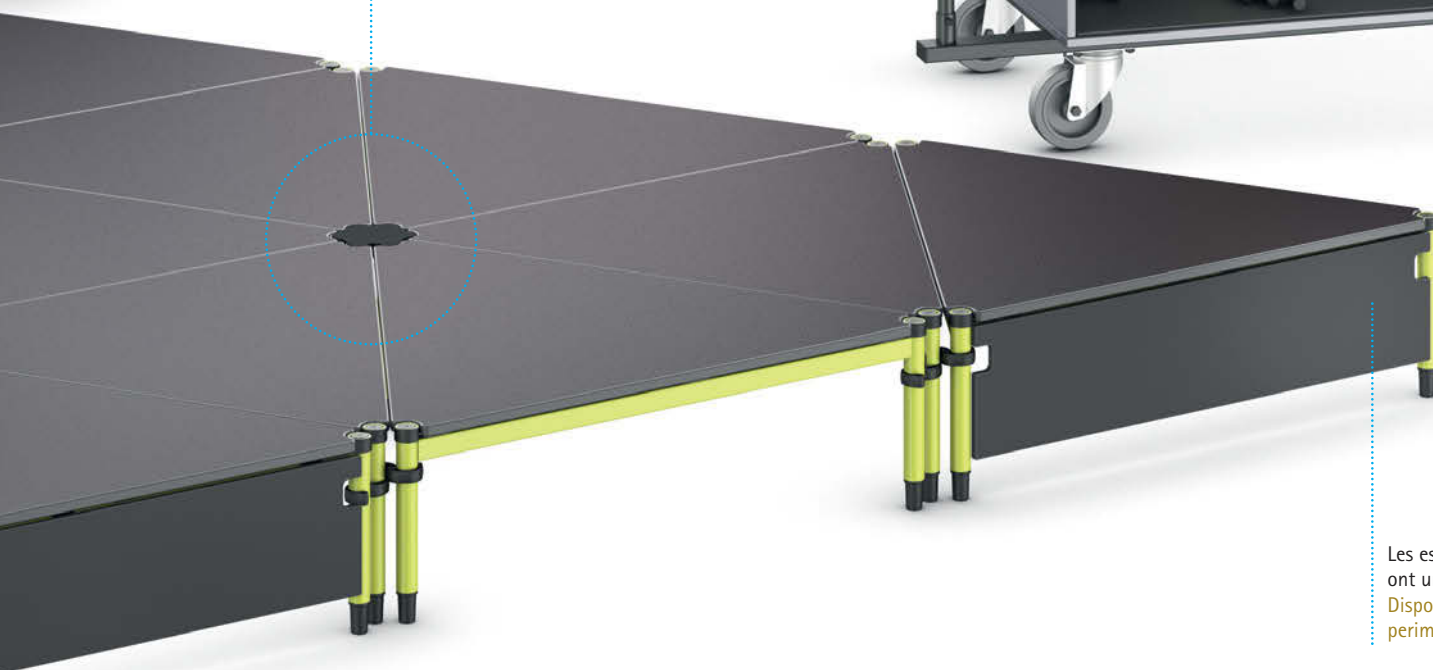

Les estrades munies de voiles ont un aspect plus compact.  
Disponibili anche tamponamenti perimetrali.



## Assises dynamiques. Les compagnons ergonomiques des tables Shift+. Sedie dinamica. Sedute ergonomiche per i tavoli Shift+.

# Shift+

Ces chaises d'élèves ergonomiques s'inscrivent parfaitement dans le cadre du mobilier scolaire Shift+, flexible, varié et particulièrement facile à combiner. Les modèles de chaises JUMPER sont parfaitement adaptées à n'importe quel environnement scolaire, aussi bien dans une salle de classe que dans une salle de conférence ou un auditorium. La famille de chaises Panto, avec ses différents modèles, est également un complément idéal aux éléments Shift+. En outre, de nombreux autres produits peuvent être combinés. Par exemple le tabouret culbuto Hokki qui offre une liberté d'assise maximale de manière ludique. De même que les assises originales comme le canapé Puzzle ou le pouf Cloud permettent de créer des espaces cosy et innovants. Tous ces éléments sont conçus pour offrir des environnements d'apprentissage diversifiés.

L'ampia gamma di soluzioni fornite dalla linea Shift può essere ulteriormente potenziata grazie ad elementi aggiuntivi con caratteristiche ergonomiche di ultima generazione. Le sedie JUMPER sono perfette in ogni ambiente ed offrono il massimo comfort di seduta. Le sedute Panto, ergonomiche e disponibili in differenti altezze, sono il completamento ideale per gli ambienti altamente flessibili che si creano con gli elementi Shift+. Lo sgabello dinamico Hokki, che permette la massima libertà di movimento, offre una seduta ergonomica leggera e facile da spostare. La linea Shift+ può essere integrata anche con tavoli di differenti tipologie come il tavolo Puzzle, ideale per creare un'ampia isola dedicata al lavoro di gruppo. E' possibile aggiungere anche pouf ed elementi di seduta informale come quelli della linea Cloud.

## Shift+ et plus encore : JUMPER Air Move, JUMPER Air Four et JUMPER Air Active.

### Shift+ e molto altro: JUMPER Air Move, JUMPER Air Four e JUMPER Air Active.

Le modèle JUMPER Air est caractérisé par une coque d'assise à double paroi en polypropylène entièrement recyclable, avec effet de coussin d'air. La chaise est exceptionnellement confortable, même sur une longue durée d'assise. Elle possède également de bonnes propriétés antidérapantes. JUMPER Air Move est une chaise pivotante avec réglage en continu de la hauteur et un mécanisme de bascule 3D pour assurer une assise dynamique. Elle soutient le changement ergonomique entre les différentes positions assises. Compacte et robuste, JUMPER Air Four est une chaise classique à quatre pieds qui s'adapte parfaitement aux environnements les plus divers. Sur la chaise à piétement luge JUMPER Air Active, l'assise s'incline légèrement vers l'avant en position de travail à table. En position d'écoute, la coque assise s'incline vers l'arrière et le dos peut se détendre activement. Les chaises sont également disponibles en version JUMPER Ply avec une coque d'assise ergonomique en bois moulé.

La caratteristica distintiva delle sedute JUMPER Air è la loro seduta realizzata in polipropilene riciclabile, a doppio guscio, con nervature interne di rinforzo ed effetto a cuscino d'aria. La particolare sagomatura della scocca la rende estremamente confortevole, anche per lunghi periodi di tempo. Nella sua versione Move, JUMPER Air è dotata di una base a cinque razze e regolazione in continuo dell'altezza tramite gas lift con leva di comando. Grazie al meccanismo 3D di cui è dotata, supporta ergonomicamente numerosi cambi di postura in tutte le direzioni. Le sedie JUMPER sono disponibili anche nella versione classica a quattro gambe per una seduta compatta e robusta che si adatti perfettamente ad ogni ambiente. La sedia JUMPER Air Active, grazie alla studiata struttura a pattino, offre una seduta a sbalzo in grado di supportare adeguatamente sia posizioni di seduta attiva che passiva. Tutte le sedute, nelle loro differenti tipologie, sono disponibili anche con scocca sagomata in multistrato di faggio JUMPER Ply.

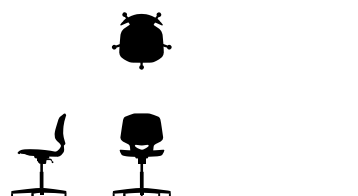

**33501** Chaise d'élève **Sedia per alunni**  
Classe de taille **Grandezza 6**  
Coque d'assise **Scocca taglia L**

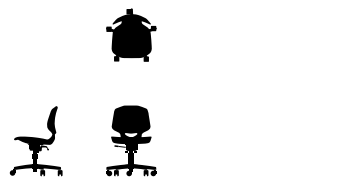

**33502** Classe de taille **Grandezza 3-5**  
Coque d'assise **Scocca taglia M**  
**33506** Classe de taille **Grandezza 5-7**  
Coque d'assise **Scocca taglia L**



**33300** Chaise d'élève **Sedia per alunni**  
Classe de taille **Grandezza 2-3-4-5-6-7**  
Coque d'assise **Scocca taglia S-S-M-M-L-XL**  
Empilabilité **Impilabilità 5**

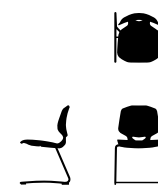

**33400** Classe de taille **Grandezza 2-3-4-5-6-7**  
Coque d'assise **Scocca taglia S-S-M-M-L-XL**  
Empilabilité **Impilabilità 5**  
**33401** Comfort **Comfort**  
Classe de taille **Grandezza 5-6**  
Coque d'assise **Scocca taglia L-XL**  
Empilabilité **Impilabilità 5**





JUMPER Air Move avec réglage en continu de la hauteur d'assise et mécanisme de bascule 3D pour une assise dynamique et ergonomique. JUMPER Air Move con regolazione in continuo dell'altezza del sedile e meccanismo di oscillazione 3D per una seduta dinamica ed ergonomica.

JUMPER Air Move est facile à ranger sur une table ou sur un bureau. JUMPER Air Move è facile da sospendere al piano del tavolo grazie al suo speciale gancio con anima in metallo e rivestimento in gomma antiscivolo.



Les chaises JUMPER Air Four sont empilables par cinq. Le sedie JUMPER Air Four sono impilabili fino ad un massimo di cinque pezzi.



JUMPER Air Active est facile à ranger sur une table ou sur un bureau. JUMPER Air Active è facile da sospendere al piano del tavolo grazie agli speciali elementi in gomma antiscivolo posti sotto la seduta.



Les chaises JUMPER Air Active sont empilables par cinq. Le sedie JUMPER Air Active sono impilabili fino ad un massimo di cinque pezzi.

## Shift+ et plus encore : PantoMove-Lupo et PantoSwing-LuPo.

### Shift+ e molto altro: PantoMove-Lupo e PantoSwing-LuPo.

La chaise pivotante PantoMove-LuPo à hauteur réglable en continu est équipée d'un dispositif oscillant 3D. Lorsque le poids est déplacé, la surface de l'assise s'incline en conséquence, ce qui permet une liberté de mouvement essentielle pour une assise dynamique et une concentration soutenue. La coque d'assise avec effet de coussin d'air procure un grand confort. La chaise pivotante PantoMove-LuPo est équipée en série d'un dispositif de suspension fort pratique. La PantoSwing-LuPo élastique vers l'avant est équipée d'une coque d'assise confortable avec effet de coussin d'air. La surface d'assise s'oriente en fonction du déplacement du centre de gravité du corps vers l'avant ou vers l'arrière. Les chaises Panto sont également disponibles en modèles VF avec une coque d'assise ergonomique et robuste en contreplaqué de hêtre.

La sedia girevole PantoMove-LuPo è regolabile in altezza in continuo e può essere dotata di un innovativo meccanismo di oscillazione 3D. Quando il peso dell'utente varia, la seduta ne accompagna l'inclinazione, offrendo la necessaria libertà di movimento per una seduta dinamica ed uno stato di concentrazione prolungato. La scocca con effetto a cuscino d'aria offre un elevato livello di comfort. La seduta PantoMove-LuPo è dotata di serie di uno speciale gancio di sospensione che consente di agganciare la seduta al piano del tavolo. Anche le sedute a pattino PantoSwing-LuPo, grazie alla combinazione di scocca sagomata e struttura inclinata, si adattano ergonomicamente allo spostamento del baricentro del corpo in avanti o all'indietro. Le sedie Panto sono disponibili anche nella versione VF con scocca in multistrato di faggio.

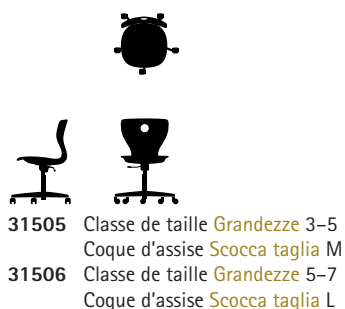





PantoMove-LuPo avec réglage en continu de la hauteur d'assise et mécanisme de basculement 3D pour une assise dynamique et ergonomique.

PantoMove-LuPo con regolazione in continuo dell'altezza del sedile e meccanismo di oscillazione 3D per una seduta dinamica ed ergonomica.

PantoMove-LuPo se range facilement sur un bureau ou sur une table. PantoMove-LuPo è facile da sospendere al piano del tavolo grazie al suo speciale gancio con anima in metallo e rivestimento in gomma antiscivolo.

PantoSwing-LuPo sans barre transversale en tailles 2 et 3, et avec barre transversale en tailles 4, 5, 6 ou 7 pour en maximiser la stabilité. PantoSwing-LuPo è disponibile nelle grandezze 2,3,4,5,6,7.

PantoSwing-LuPo se range facilement sur un bureau ou sur une table. PantoSwing-LuPo è facile da sospendere al piano del tavolo grazie agli speciali elementi in gomma antiscivolo posti sulla struttura.



## Matériaux et matières. Colori e materiali.

# Shift+

Les tables Shift+ Base sont disponibles avec un plateau de table en panneaux de particules fines, mélaminé ou stratifié, ou en plateau résine monobloc HPL très résistant. Le corps des éléments de rangement Shift+ Landscape est composé de panneaux de particules fines, mélaminés. Différents coloris sont disponibles pour le corps et les façades.

Les éléments d'assise linéaires et courbes de Shift+ Landscape se composent d'une embase stable et d'un rembourrage en mousse avec un revêtement résistant en similicuir. Il est possible de choisir parmi différents groupes de cuirs synthétiques offrant une vaste gamme de couleurs. La surface d'assise supérieure des matelas est recouverte d'un similicuir résistant et coloré. Il est possible de choisir différentes couleurs pour le robuste tissu extensible de la toile de tente Leaf ou de combiner différentes couleurs dans les éléments individuels.

I tavoli Shift+ Base sono realizzati con piano in agglomerato di legno, classe E1 per emissione di formaldeide, rivestito in melaminico antigraffio con bordo in ABS con elevata resistenza agli urti e all'usura. Gli elementi contenitori Shift+ Landscape sono realizzati in agglomerato di legno, classe E1 rivestito in melaminico antigraffio con schiena in lamiera forata. E' disponibile una vasta gamma di colori a scelta.

Gli elementi di seduta Shift+ Landscape, lineari e curvi, sono costituiti da una robusta base con piedini completa di imbottitura in schiuma con un rivestimento in similpelle. E' possibile scegliere tra differenti tipologie di tessuto ed i numerosi colori disponibili. Sono presenti numerose colorazioni anche per i materassini a pavimento. Le vele che compongono il sistema Leaf, realizzate in tessuto elasticizzato, sono anch'esse disponibili in differenti colorazioni.

## Matériaux **Materiali**

### Shift+ Up:

### Structure métallique M1

### Verniciatura M1



M 030: gris terre d'ombre **tortora**



M 059: arctic **grigio artico**



M 031: pétrole **petrolio**



M 063: anthracite **antracite**

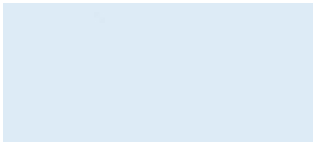

M 032: blue clair **azzurro**

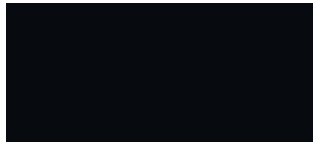

M 065: noir **nero** (RAL 9011)



M 033: vert clair **verde chiaro**



M 071: bl. saphir **blu scuro** (RAL 5003)



M 034: orange **arancione**



M 084: rouge sang **rosso scuro**



M 091: blanc (RAL 9016) **bianco**

### Shift+ Up:

### Surface estrade

### Piano di calpestio



L 019: noir uni **nero**

### Bacs plastiques:

### C3

### C3



C 011 rouge **rosso**



C 029: bleu foncé **blu scuro** (041)



C 015: anthracite **antracite** (025)



C 030: bleu clair **azzurro** (042)

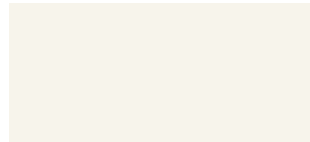

C 016: translucide **trasparente** (026)



C 033: vert clair **verde chiaro** (043)



C 027: rouge foncé **rosso scuro** (040)

### Stapelstein:

### EPP C5

### EPP C5



C E01: rouge **rosso**

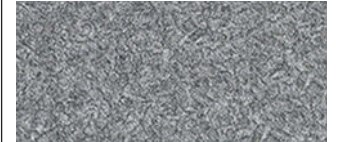

C E04: gris **grigio**



C E31: bleu foncé **blu scuro**

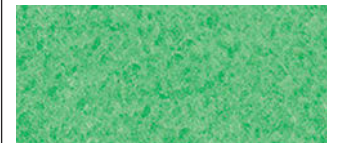

C E33: vert clair **verde chiaro**

## Shift+ Landscape Corps et Facade + Gugl Plateau Corpo dei contenitori + Coperchio Gugl



L 027: imitation hêtre naturel faggio



L 028: imitation érable naturel acero



L 029: imitation noyer naturel noce

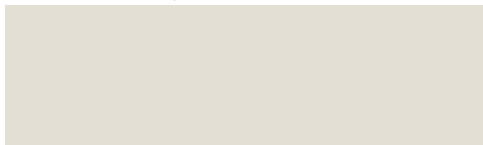

L 031: blanc gris grigio bianco



L 035: gris des andes grigio ghiaccio

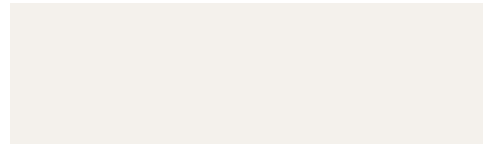

L 328: blanc bianco



L 340: imitation chêne naturel quercia



L 415: gris terre d'ombre tortora

## Shift+ Landscape Façade Ante dei contenitori, Laminati



L 315: orange arancione

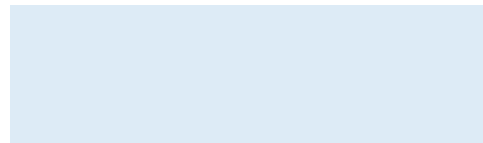

L 412: light blue azzurro



L 413: light green verde chiaro

## Leaf: Feuille toile de tente S77 Mirage E S77 Mirage E



S 360: gris bleu blu (6378)



S 363: turquoise azzurro (6366)



S 364: vert verde chiaro (6464)

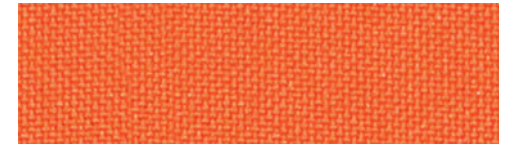

S 367: orange arancione (6133)

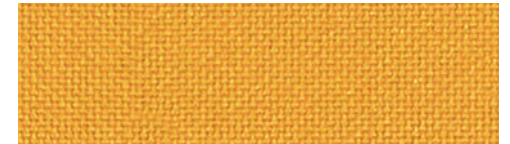

S 368: jaune giallo (6053)

Ce tissu est une toile composée de 100% de Trevira CS. Il combine un aspect classique avec un haut niveau de protection contre le feu. Ce tissu moderne est fabriqué à partir de fibres de polyester difficilement inflammables. Il est extensible, extrêmement résistant à l'abrasion, évite le boulochage et offre une bonne adhérence - un choix idéal pour les chaises, par exemple.

**Matériau :** 100% Trevira CS (Polyester)

**Résistance au frottement :** 100,000

**Largeur ; Poids :** 1400 mm; 460 g/lm, 328 g/m<sup>2</sup>

**Résistance à la lumière :** 6 (1-8)

**Certifications de résistance au feu :** EN 1021-1 (P-c, cigarette test), EN 1021-2 (P-b, match test), BS 5852 Crib 5, EN 13501-1 Adhered Class B, s1, d0, DIN 4102 B1, ÖNORM B 3825 & A 3800-1 B1/Q1, NF D 60-013, CAL 117

**Certifications environnementales :** OEKO-TEX 100 (catégorie 2), recyclable

Tessuto realizzato in 100% Trevira CS. Combina un aspetto classico con un alto livello di resistenza al fuoco. Questo tessuto moderno è composto da fibre di poliestere a bassa infiammabilità. È elastico, estremamente resistente all'abrasione, previene il pilling e offre una buona aderenza.

**Materiale:** 100% Trevira CS (Poliestere)

**Cicli di abrasione:** 100.000

**Larghezza; Peso:** 1400 mm; 460 g/mq, 328 g/m<sup>2</sup>

**Solidità alla luce:** 6 (1-8)

**Certificazioni di resistenza al fuoco:** EN 1021-1 (Pc, test sigaretta), EN 1021-2 (Pb, test fiammifero), BS 5852 Crib 5, EN 13501-1 Classe B, s1, d0, DIN 4102 B1, ÖNORM B 3825 & A 3800-1 B1/Q1, NF D 60-013, CAL 117

**Certificazioni ambientali:** OEKO-TEX 100 (categoria 2), riciclabile

**Shift+ Landscape:**  
**S40 Stamskin Top**  
**S40 Stamskin Top**

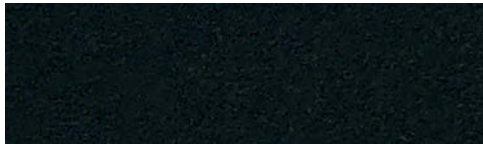

S 847: noir **nero** (00002)



S 864: bleu foncé **blu scuro** (10295)



S 865: turquoise **turchese** (20289)



S 866: rouge signalisation **rosso traffico** (07478)



S 867: orange **arancione** (20280)



S 868: jaune **giallo** (20299)



S 986: dark rouge **rosso scuro** (07479)



S 987: vert **verde chiaro** (07485)



S 989: gris **grigio** (07445)

Stamskin Top est un similicuir en PVC résistant et facile à entretenir, qui convient parfaitement aux meubles utilisés de manière intensive.

**Matériau :** similicuir, composite multicouche (PVC), **Support :** jersey de polyamide

**Tours d'abrasion :** ≥ 120.000

**Largeur ; Poids :** 1400 mm ; 1092 g/lfm, 780 g/m<sup>2</sup>

**Certificats de résistance au feu :** EN 1021-1

(P-c, test de la cigarette), EN 1021-2 (P-b, test des allumettes), NFPA 260, CAL 117

**Certificats environnementaux :** recyclable

Il tessuto Stamskin Top, realizzato in PVC, è resistente e facile da pulire. Questo materiale è di facile manutenzione, caratteristica che lo rende particolarmente adatto per elementi sottoposti ad un uso intensivo.

**Materiale:** similpelle, composito multistrato (PVC), **supporto:** jersey di poliammide

**Cicli di abrasione:** ≥ 120.000

**Larghezza; Peso:** 1400 mm; 1092 g/mq, 780 g/m<sup>2</sup>

**Certificazioni di resistenza al fuoco:** EN 1021-1 (P-c, test sigaretta), EN 1021-2 (P-b, test fiammifero), NFPA 260, CAL 117

**Certificazioni ambientali:** riciclabile

**Shift+ Landscape:**  
**S64 Mover**  
**S64 Mover**

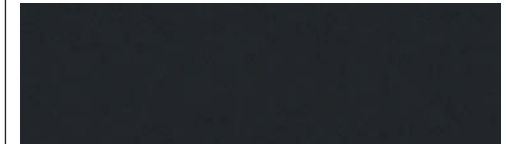

S 309: noir **nero** (59)



S 310: anthracite **antracite**



S 311: marron gris **tortora** (118)

Le matériau en similicuir est composé à 100 % de polyuréthane, le support de base est en polyester. Le matériau est exempt de plastifiants, il est agréable au toucher et absorbe rapidement la chaleur du corps. Le polyuréthane réactif est respirant.

**Matériau :** similicuir, surface 100% PU-PC, **support :** 100% polyester

**Tours d'abrasion :** ≥ 200.000

**Largeur ; Poids :** 1400 mm ; 430 g/lfm, 307 g/m<sup>2</sup>

**Résistance à la lumière :** 6-7 (1-8)

**Certificats de résistance au feu :** EN 1021-1 (P-c, test de la cigarette), EN 1021-2 (P-b, test des allumettes), BS 5852 Crib 0,1, CAL 117

## Shift+ Landscape: S81 Evida Venezia S81 Evida Venezia



S 312: bleu blu scuro



S 313: rouge rosso (124)



S 314: vert verde chiaro

Tessuto realizzato in 100% poliuretano, con composizione di supporto in poliestere. È piacevole e caldo al tatto, adattandosi rapidamente alla temperatura del corpo. Il poliuretano reattivo assorbe un alto livello di umidità per un ulteriore comfort.

**Materiale:** similpelle, superficie 100% PU-PC, **supporto:** 100% poliestere

**Cicli di abrasione:** ≥ 200.000

**Larghezza; Peso:** 1400 mm; 430 g/mq, 307 g/m<sup>2</sup>

**Solidità alla luce:** 6-7 (1-8)

**Certificazione di resistenza al fuoco:** EN 1021-1 (P-c, test sigaretta), EN 1021-2 (P-b, test fiammifero), BS 5852 Crib 0,1, CAL 117

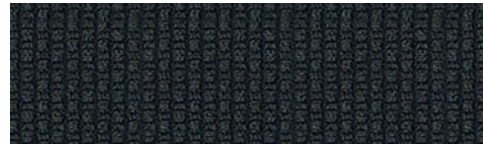

S 423: noir nero (62)



S 424: gris grigio (67)



S 425: bleu blu scuro (68)

Le similcuir universel Evida Venezia en PVC présente une surface très agréable au toucher avec un gaufrage textile caractéristique. Le matériau de support est en coton bio ou en fibres d'eucalyptus.

**Matériau :** cuir synthétique, env. 50% de matières premières renouvelables, env. 30% de matières premières naturelles, env. 20% de matières premières à base de pétrole (vinyle=PVC)

**Tours d'abrasion :** ≥ 50.000

**Largeur ; Poids :** 1370 mm ; 1050 g/lfm, 750 g/m<sup>2</sup>

**Certificats de résistance au feu :** EN 1021-1 (P-c, test de la cigarette), EN 1021-2 (P-b, test des allumettes), BS 5852 Crib 0,1, UNI 9175 classe 1 IM, NFPA 260, CAL 117

**Certifications environnementales :** OEKO-TEX 100 (catégorie 2), peintures sans métaux lourds



S 426: vert verde chiaro (59)



S 427: rouge rosso (57)

Il tessuto multiuso Evida Venezia è realizzato in PVC. La superficie è estremamente piacevole al tatto e ha una caratteristica struttura tessile. La composizione del supporto è fatta di cotone organico o di fibre di eucalipto.

**Materiale:** similpelle, ca. 50% di materie prime rinnovabili, ca. 30% di materie prime naturali, ca. 20% di materie prime a base di olio minerale (Vinile = PVC)

**Cicli di abrasione:** ≥ 50.000

**Larghezza; Peso:** 1370mm; 1050 g/mq, 750 g/m<sup>2</sup>

**Certificazioni di resistenza al fuoco:** EN 1021-1 (P-c, test sigaretta), EN 1021-2 (P-b, test fiammifero), BS 5852 Crib 0,1, UNI 9175 classe 1 IM, NFPA 260, CAL 117

**Certificazioni ambientali:** OEKO-TEX 100 (categoria 2), senza contenuto di metalli pesanti.

## Information anti-feu des tissus

### Resistenza di reazione al fuoco – nota generale

Tous les certificats de protection incendie se réfèrent exclusivement au tissu lui-même et non au meuble complet en tant que combinaison matelassée. Le comportement au feu de la combinaison matelassée peut éventuellement être conçu selon les normes P-b, P-c et P-a.

Tutti i certificati di reazione al fuoco indicati si riferiscono esclusivamente al tessuto stesso, non al manufatto completo. La classe di reazione al fuoco dell'intero manufatto può essere configurato opzionalmente secondo le classi P-b, P-c e P-a.

## **Développement durable :** **Agir en harmonie avec la nature.** **Agire in armonia con la natura.**

Pour VS, le développement durable signifie agir de manière responsable envers les personnes, l'environnement et la société à tout moment, tout en fabriquant des produits d'excellence dans des conditions économiquement raisonnables. Nous fabriquons notre mobilier de manière écologique et équitable, exclusivement en Allemagne.

### **Responsabilité du produit**

Chez VS, la responsabilité commence par le développement des produits et s'étend à l'achat des matières premières, à la production, au respect des normes de qualité et d'émission, à la livraison, au montage et au service, jusqu'à un concept de reprise et de recyclage du mobilier usagés.

### **Informations sur l'environnement**

Pour chaque produit VS, nous fournissons des informations environnementales avec des détails sur les matériaux et les émissions de CO<sub>2</sub>, causées par le processus de production chez VS, le transport des matières premières jusqu'à nous et celui du produit jusqu'au client, ainsi que par l'extraction et le traitement des matériaux avant le processus de production.

### **Durabilité**

Nous fabriquons des produits durables et sélectionnons les matériaux en tenant compte des considérations environnementales. De cette manière, nous garantissons que les produits peuvent être réintégrés dans le cycle des matériaux. Lors de l'utilisation des matières premières, nous veillons à produire le moins de déchets et de chutes possible.

### **Strictement contrôlés et sûrs**

Nos produits sont régulièrement testés par des instituts indépendants reconnus pour leur qualité, leur sécurité et leur compatibilité avec l'environnement.

*Per VS, un'attività commerciale sostenibile significa agire sempre in modo responsabile nei confronti delle persone, dell'ambiente e della società in generale. Tutti i prodotti a marchio VS sono prodotti in Germania in modo equo ed ecologico.*

### **Prodotti sostenibili**

*Per VS, la responsabilità inizia con lo sviluppo del prodotto, estendendosi attraverso materie prime, approvvigionamento, produzione, consegna e assemblaggio - fino al ritiro e riutilizzo delle componenti degli arredi al termine del loro ciclo vitale. VS rende disponibili, per ogni prodotto, tutte le necessarie informazioni riguardanti l'impatto ambientale e tutte le specifiche necessarie concernenti materiali ed emissioni di CO<sub>2</sub>.*

### **Durata nel tempo**

*Tutti i prodotti VS sono pensati per garantire la massima durata; VS analizza infatti con accuratezza le proprie scelte in merito ai materiali da utilizzare assicurandosi che siano rispettosi dell'ambiente e facilmente riciclabili. Quando si tratta di materie prime, VS si sforza di ridurre al minimo scarti e sprechi.*

### **Sicurezza garantita**

*Tutti i prodotti VS sono regolarmente sottoposti a rigide verifiche da parte di istituti indipendenti per garantirne la qualità, la sicurezza e la responsabilità ambientale.*



**Action pour un dos sain**  
Label de qualité pour les produits particulièrement recommandables sur le plan ergonomique

**Marchio prodotto ergonomico**  
assegnato dalla Healthy Back Campaign a prodotti ergonomici.



**Pacte mondial des Nations unies**  
Respect des normes éthiques, sociales et écologiques au sein de l'activité économique. VS est membre du Pacte mondial depuis 2008

**Global Compact**  
Certifica l'adesione a standard etici, sociali ed economici. VS fa parte del Global Compact dal 2008.

**Systèmes de gestion**  
VS est certifiée selon les normes DIN EN ISO 9001 (gestion de la qualité), DIN EN ISO 50001 (gestion de l'énergie) et DIN EN ISO 14001 (gestion de l'environnement) certifié (ID 9108613948)

**Sistemi di gestione**  
Qualità certificata a livello di sistemi di gestione (EN ISO 9001), gestione ambientale (EN ISO 14001) ed energetica (EN ISO 50001).



DIN EN ISO 9001  
DIN EN ISO 50001  
EN ISO 14001



**ISO 38200**  
Réglemente le partage d'informations le long de la chaîne d'approvisionnement du bois et des produits dérivés du bois afin de promouvoir un approvisionnement en bois responsable et légal

**ISO 38200**  
Catena di custodia (CdC) del legno e dei prodotti a base di legno che si basa su un sistema di controllo per tracciare e gestire responsabilmente e legalmente il materiale lungo l'intera catena di fornitura o parti della catena di approvvigionamento.



**Certificat PEFC**  
Bois provenant de forêts gérées durablement et de sources contrôlées (PEFC/04-31-2358)

**Certificato PEFC**  
Legname proveniente da foreste gestite in modo sostenibile e da fonti controllate.



Emissionsgeprüft  
Schadstoffgeprüft

**Émissions contrôlées. Testé substances nocives**  
Les limites de polluants sont conformes ou inférieures aux exigences légales (ID 1111227746)

**Test emissionii**  
I valori limite di inquinanti sono conformi ai requisiti di legge.



**Sécurité testée**  
Tous les produits de série de VS répondent aux exigences du label GS, basé sur la loi allemande sur la sécurité des produits

**Sicurezza**  
Tutti i prodotti VS soddisfano i severi requisiti di sicurezza dell'etichetta GS (Sicurezza testata).



**Niveau BIFMA**  
Niveau le plus élevé du certificat de durabilité de BIFMA, l'équivalent américain du niveau européen European Level

**BIFMA level 3**  
Massimo livello del certificato di sostenibilità BIFMA.



**European Level**  
Niveau européen le plus élevé du certificat de durabilité de l'Industrieverband Büro und Arbeitswelt e.V. (Association industrielle Bureau et environnement de travail) (IBA)

**Level 3**  
Livello più alto del certificato di sostenibilità rilasciato dall'ufficio IBA e dall'associazione dell'industria del mondo del lavoro.







Systemes Didactiques s.a.r.l.

Equipement pour l'enseignement expérimental, scientifique et technique  
[www.systemes-didactiques.fr](http://www.systemes-didactiques.fr)

Systemes Didactiques

Savoie Hexapole - Actipole 3 - rue Maurice Herzog

F 73420 Viviers du Lac

Tél : 04 56 42 80 70 Fax : 04 56 42 80 71

[xavier.granjon@systemes-didactiques.fr](mailto:xavier.granjon@systemes-didactiques.fr)

Génie Mécanique, Génie Thermique, Génie des Procédés, Mécaniques des fluides,  
Physique, Chimie, Modèles anatomiques et végétaux, Microscopes, SVT,  
Génie électrique, Automatismes, Régulation, Télécommunications,  
Energies renouvelables, Solaire, Piles à Hydrogène, Mobilier